

EXTOL®
PREMIUM

8895310

8895315

8895320

IMPROVE YOUR DAY!

Vzduchový kompresor olejový / CZ

Vzduchový kompresor olejový / SK

Olajos légkompresszor / HU

Luft-Öl-Kompressor / DE

Version 11/2023

CE

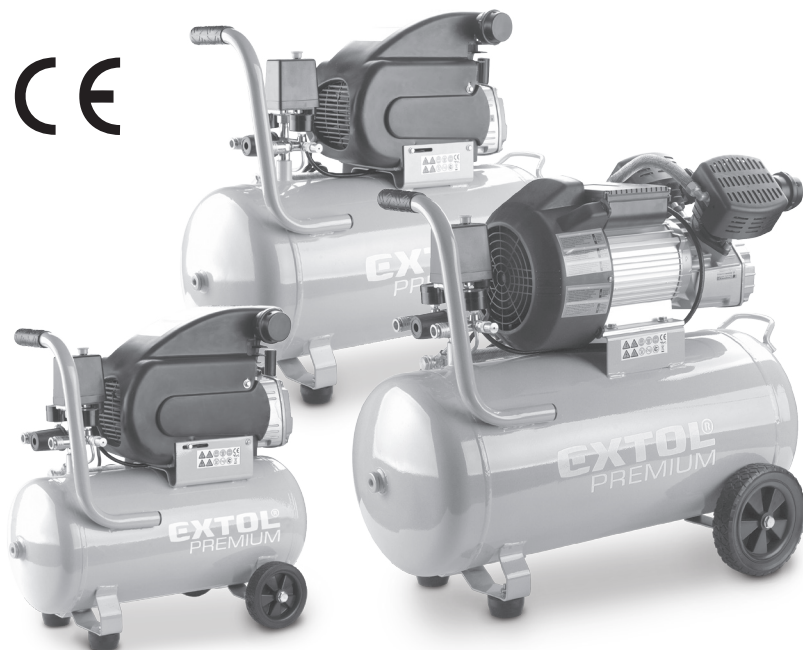

Původní návod k použití

Preklad pôvodného návodu na použitie

Az eredeti használati utasítás fordítása

Übersetzung der ursprünglichen Bedienungsanleitung



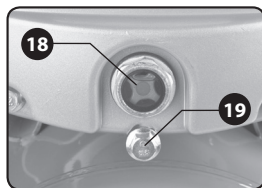
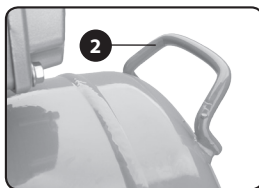
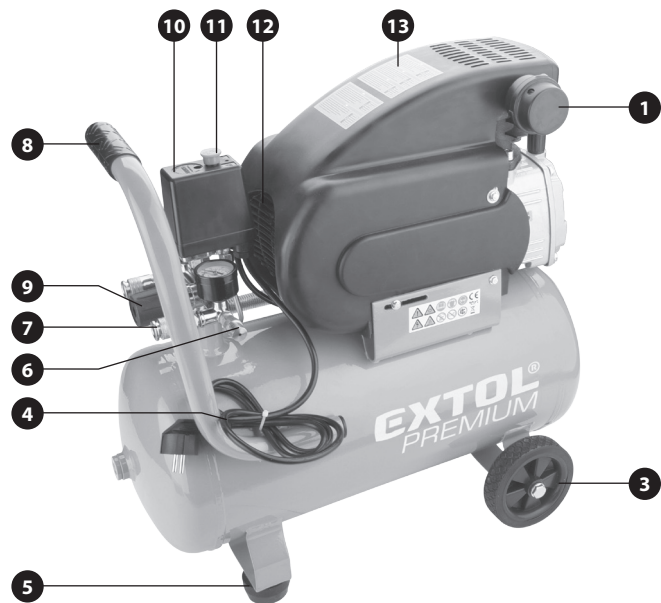

Obr. 1
1. ábra
Abb. 1

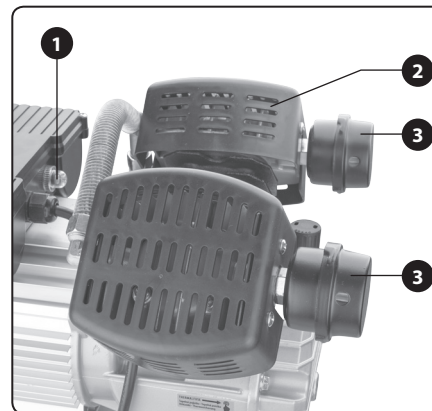

Obr. 2 / 2. ábra / Abb. 2

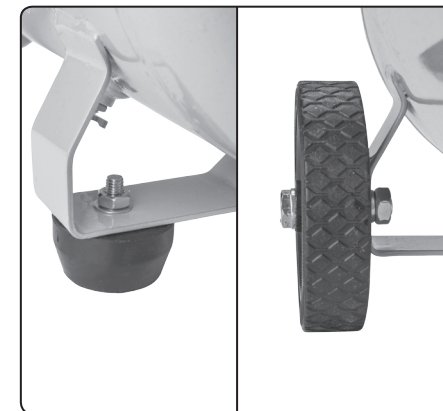

Obr. 3 / 3. ábra / Abb. 3

Obr. 4 / 4. ábra / Abb. 4

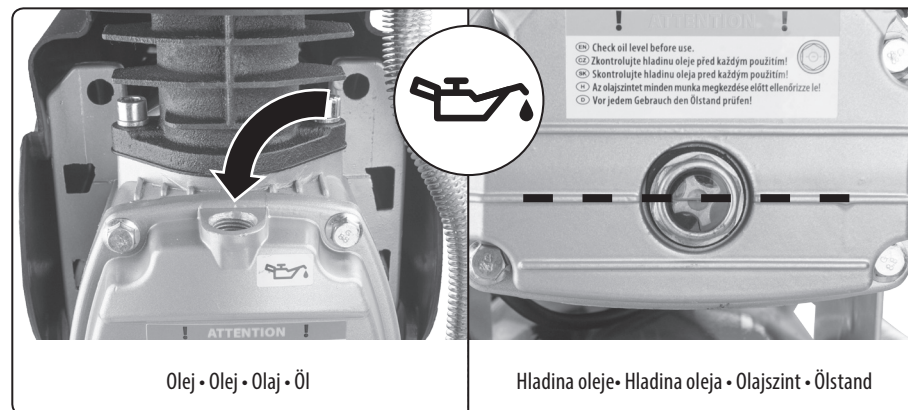

Obr. 5 / 5. ábra / Abb. 5

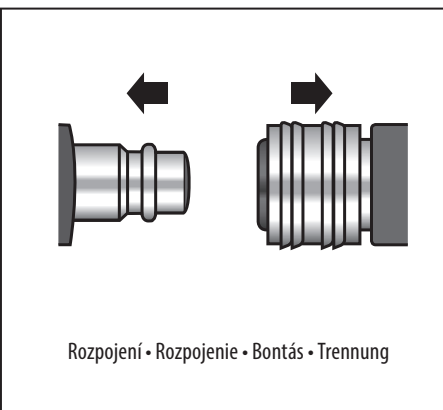
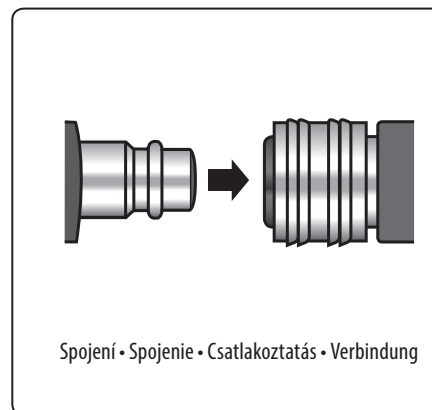

Obr. 6 / 6. ábra / Abb. 6

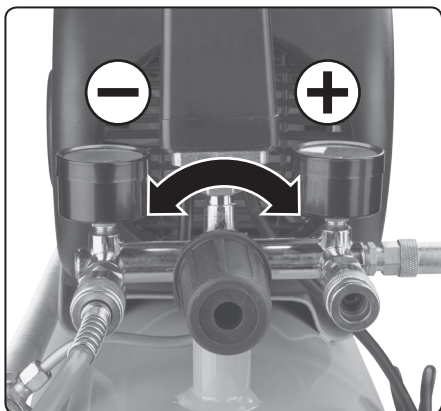

Obr. 7 / 7. ábra / Abb. 7

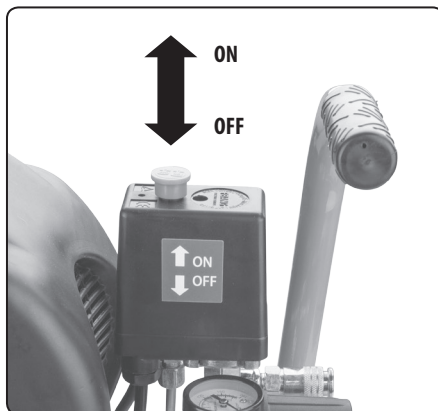

Obr. 8 / 8. ábra / Abb. 8

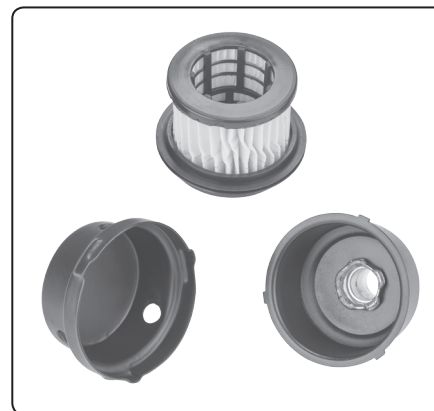

Obr. 10 / 10. ábra / Abb. 10

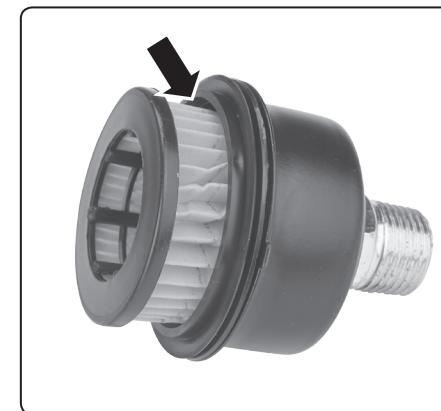

Obr. 11 / 11. ábra / Abb. 11

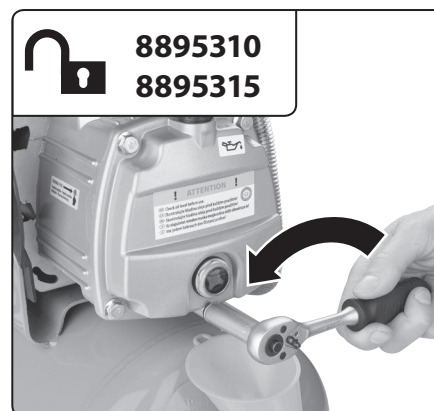

Obr. 12A / 12A. ábra / Abb. 12A

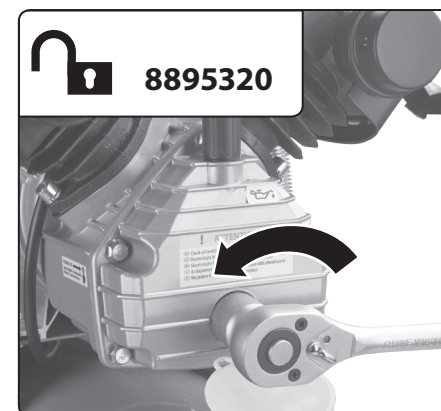

Obr. 12B / 12B. ábra / Abb. 12B

CZ / ZKOUŠKA FUNKCE PŘETLAKOVÉHO VENTILU
 SK / SKÚŠKA FUNKCIE PRETLAKOVÉHO VENTILU
 HU / A TÚLNYOMÁS SZELEP ELLENŐRZÉSE
 DE / FUNKTIONSPRÜFUNG DES ÜBERDRUCKVENTILS

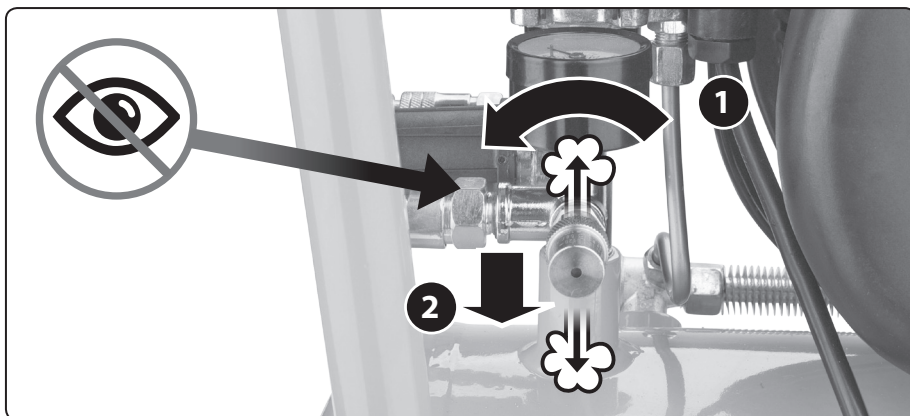

Obr. 9 / 9. ábra / Abb. 9

Úvod

Vážený zákazníku,

děkujeme za důvěru, kterou jste projevíli značce Extol® zakoupením tohoto výrobku.

Výrobek byl podroben testům spolehlivosti, bezpečnosti a kvality předepsaných normami a předpisy Evropské unie.

S jakýmkoli dotazy se obraťte na naše zákaznické a poradenské centrum:

www.extol.cz info@madalbal.cz

Tel.: +420 577 599 777

Výrobce: Madal Bal a. s., Průmyslová zóna Příluky 244, 76001 Zlín, Česká republika

Datum vydání: 27. 5. 2022

I. Charakteristika – účel použití

- ✓ Olejové vzduchové kompresory **Extol® Premium** jsou určeny k použití všude tam, kde je stlačeného vzduchu zapotřebí, tj. např. k nanášení barev stříkácí pistolí, čištění tlakovým vzduchem ofukovací pistolí, pískování-olejování či mytí mycí pistolí, plnění vzduchem plnicím pneumatik, dále pro pohon pneumatického nářadí s ohledem na spotřebu vzduchu tímto nářadím a plnicím výkonem kompresoru apod..
- ✓ Kompresory mají dva výstupy tlakového vzduchu s tlakoměrem pro každý výstup. Jeden výstup je s nastavitelným tlakem vzduchu a druhý výstup bez regulace s max. tlakem 8 bar.
- ✓ Papírový skládaný vzduchový filtr v odolných kovových pouzdech pro vysokou účinnost filtrace.

VÝZNAM PIKTOGRAMŮ NA OBALU



Objem tlakové nádoby



Plnicí výkon při tlaku 4 bar ²⁾ a 8 bar ²⁾



Doba natlakování tl. nádoby na 8 bar ¹⁾ (výkonost kompresoru - plnicí výkon)



Sací výkon ³⁾

II. Technická specifikace

Označení modelu/objednávací číslo	8895310	8895315	8895320
Max. jmenovitý příkon	1 500 W	1 800 W	2 200 W
Objem tlakové nádoby	24 l	50 l	50 l
Počet válců	1	1	2
Max. provozní tlak	8 bar	8 bar	8 bar
Doba natlakování tl. nádoby na 8 bar ¹⁾ (výkonost kompresoru - plnicí výkon)	1 m 24 s (84 s)	2 m 33 s (153 s)	1 m 45 s (105 s)
Plnicí výkon při tlaku 8 bar ²⁾	137 l/min	150 l/min	228 l/min
Plnicí výkon při tlaku 4 bar ²⁾	169,4 l/min	187,5 l/min	300 l/min
Sací výkon ³⁾	200 l/min.	235 l/min	356 l/min
Konektor připojení tlakové hadice ke kompresoru		rychlospojka (zásuvka); 1/4"; (2×)	
Spínací tlak provozu motoru ⁴⁾		cca 6 bar	
Vypínací tlak provozu motoru		8 bar	
Zdvihový objem válce	69,4 cm ³	81,7 cm ³	2× 62,4 cm ³
Otáčky motoru	2850 min ⁻¹	2850 min ⁻¹	2850 min ⁻¹
Objem oleje		200-222 ml	400-450 ml
Typ oleje		Kompresorový olej pro pístové kompresory nebo motorový olej SAE 15W40	
Hmotnost kompresoru včetně oleje a kabelu	24,6 kg	32,3 kg	40,6 kg
Napájecí napětí		220-240 V ~50 Hz	
Min. a max. okolní teplota pro provoz kompresoru Ta		-10 °C až 40°C	
Třída ochrany		I	
Hladina akustického tlaku; nejistota K		87,6 dB (A); K = ±3 dB (A)	
Hladina akustického výkonu; nejistota K		94,3 dB (A); K = ±3 dB (A)	
Garantovaná hladina akustického výkonu (2000/14 ES)		97 dB (A)	
Náhradní díly k zakoupení v případě potřeby	Objednávací číslo		
Vzduchový filtr	8895310F	(stejný pro všechny 3 modely kompresorů)	

Tabulka 1

- 1) Plnicí výkon kompresoru je výrazně závislý na tlaku. Čím vyšší je pracovní tlak kompresoru, tím více klesá i plnicí výkon. Plnicí výkon a tlak v pracovní nádobě kompresoru je fyzikálně dynamický a provázaný systém, který souvisí i s vlastnostmi stroje a způsob, jak zjistit objemový průtok vzduchu na výstupu vzduchu z kompresoru při daném tlaku, je výpočet podle dále uvedeného vzorce a nejpřesněji změřením průtokovým anemometrem.

POROVNÁNÍ VÝKONNOSTI KOMPRESORŮ OD RŮZNÝCH VÝROBCŮ NA TRHU

- Pro porovnání výkonnosti kompresorů různých značek na trhu se stejným objemem tlakové nádoby a se stejným počtem válců, lze změřit dobu, za jakou se kompresor natlakuje na tlak 8 bar. Tlak 8 bar je důležitý, protože při tomto tlaku je nejvíce zatížený motor a je odrazem jeho výkonu (síly) a otáček. Rychlost tlakování není lineárně závislá a závisí na tlaku v tlakové nádobě kompresoru. To znamená, že doba natlakování tl. nádoby ze 2 na 3 bar trvá kratší dobu, než doba natlakování ze 7 na 8 bar, protože motor musí při vytlačování pístu působit proti působení většího tlaku vzduchu v tlakové nádobě a vlivem komprese se snižuje objem plynu (jedná se o fyzikální jev).

⚠ UPOZORNĚNÍ

- Je nutné vždy porovnávat kompresory se stejným objemem tlakové nádoby a se stejným počtem válců (pístů).

POSTUP

- Změřte čas, za který dojde k natlakování tlakové nádoby na tlak 8 bar. K měření použijte stopky např. ve svém mobilním telefonu, je nutné změřit i sekundy.
- **Výkonnější kompresor je takový, u něhož dojde k natlakování tlakové nádoby na tlak 8 bar za kratší dobu.**

2) Zjištění plnicího výkonu kompresoru

- Plnicí výkon kompresoru pro daný pracovní tlak lze spočítat s použitím níže uvedeného vzorce. K výpočtu je nutné znát objem tlakové nádoby kompresoru a čas v sekundách, za který došlo k natlakování tlakové nádoby na sledovaný tlak.

Vzorec ke zjištění plnicího výkonu kompresoru pro určitý tlak je následující:

$$\frac{\text{Tlak v tlakové nádobě (bar)} \times \text{objem tlakové nádoby (l)} \times 60}{\text{Doba natlakování na daný tlak (s)}} = \text{Plnicí výkon (l/min)}$$

Příklad:

Doba natlakování tlakové nádoby kompresoru Extol® Premium 8895310 o objemu tlakové nádoby 24 litrů na tlak 8 bar je 84 sekund. Plnicí výkon kompresoru pro tento tlak se vypočítá z výše uvedeného vzorce následujícím způsobem: $(8 \text{ bar} \times 24 \text{ litrů} \times 60) / 84 \text{ sekund} = 137 \text{ l/min}$. Plnicí výkon kompresoru při tlaku 8 bar je 137 l/min. Podobně lze spočítat plnicí výkon pro jiný tlak.

VOLBA DOSTATEČNĚ VÝKONNÉHO KOMPRESORU

- Vzhledem k používanému pneumatickému nářadí je nutné zvolit i dostatečně výkonný kompresor s dostatečně velkým objemem tlakové nádoby, který je schopen pokrýt spotřebu vzduchu daného nářadí, jinak jeho výkon nebude dostatečný nebo nejlepší. Pro pohon vzduchového nářadí jako jsou rázové utahovačky, úhlové brusky, vrtačky apod. je zapotřebí vysoce výkonný kompresor s velkým objemem tlakové nádoby, která shromažďuje vzduch do zásoby v době nečinnosti nářadí. Pracovní tlak vzduchu pro napájení stříkacích pistolí pro nanášení barev bývá sice jen 3 až 4 bar, ale pokud nebude plnicí výkon kompresoru dostatečný, barva nebude kvalitně sprejována proudem vzduchu o nutném objemovém průtoku a barvený povrch nebude mít pěkný stejnoměrný jemný povrch (spotřeba vzduchu záleží na velikosti stříkací pistole, malé stříkací pistole mají i nižší spotřebu vzduchu, pro kompresor s nižším plnicím výkonem je nutné zvolit stříkací pistoli s menším průměrem trysky.

- Pokud je spotřeba vzduchu napájeného pneumatického nářadí vyšší, než je plnicí kapacita kompresoru (pokud se jedná o přiměřený rozdíl), tlak vzduchu bude **při zatížení** nářadí postupně klesat, dokud se nezaštaví na určitém tlaku, který odpovídá rovnováze mezi plnicí kapacitou kompresoru a spotřebou napájeného nářadí při zatížení, protože při nižším pracovním tlaku je vyšší plnicí výkon kompresoru (dodávka vzduchu) a **zatížené nářadí klade určitý odpor proudění vzduchu z kompresoru, a tak pracovní tlak neklesne zcela na atmosférický tlak.** Takovéto nářadí však bude pracovat jen na cca 40 % svého maximálního výkonu, avšak vzhledem k našim požadavkům to může být dostatečné, jen to bude trvat déle. Jedná se například o používání excentrické vibrační brusky, kdy pokud necháme tlakovou nádobu kompresoru natlakovat na tlak 6 bar, tak při u vedení brusky do chodu bude bruska z počátku pracovat na plný výkon, který však v důsledku vyšší spotřeby vzduchu bruskou bude pozvolna klesat a pracovní tlak se ustálí na trvalé hodnotě např. 3 bar (záleží však na plnicím výkonu kompresoru) a bruska tak bude pracovat při nižších otáčkách s nižším výkonem při konečném rovnovážném tlaku kompresoru např. 3 bar.

- **Před zakoupením kompresoru je tedy vždy nutné zvážit, k jaké činnosti a k jakému konečnému výsledku kompresor potřebují a jakou spotřebu vzduchu má pneumatické nářadí, které k práci zamýšlíme použít. Pro běžné nanášení barev, u kterého nám až tak nezáleží na vzhledu barveného povrchu, k obrušování povrchu či k čištění tlakovým vzduchem, je dostačující kompresor s nižším plnicím výkonem. Pro pneumatické rázové utahovačky, úhlové brusky, vrtačky apod. je důležité použít výkonný kompresor s velkým plnicím výkonem a velkou tlakovou nádobou, která shromažďuje vzduchu do zásoby v době nečinnosti nářadí.**

- 3) Sací výkon kompresoru je objem nasávaného vzduchu kompresorem a rovněž mírně klesá se vzrůstajícím tlakem v tlakové nádobě z důvodu nižších otáček motoru při jeho větším zatížení v důsledku působení vyššího protitlaku vzduchu na píst.

- 4) Spínací tlak provozu motoru se může oproti uvedenému trochu lišit pro každý kus stroje, protože se jedná o mechanické nastavení v řídicí jednotce ve výrobě. Uživatelé není dovoleno jakkoli zasahovat do řídicí tlakové jednotky nebo měnit nastavení z výroby.

III. Součásti a ovládací prvky

- Součásti a ovládací prvky modelů kompresorů Extol® Premium 8895310, 8895315

Obr.1, pozice-popis

- 1) Vzduchový filtr v kovovém pouzdře
- 2) Madlo pro přenášení kompresoru
- 3) Kolečka pro převážení kompresoru
- 4) Napájecí kabel
- 5) Gumové stojky
- 6) Bezpečnostní přetlakový ventil
- 7) Zásuvka konektoru rychlospojky pro připojení vzduchové tlakové hadice
- 8) Manipulační madlo
- 9) Regulátor tlaku pro levý výstup tlakového vzduchu
- 10) Řídicí tlaková jednotka ovládající provoz
- 11) Provozní spínač
- 12) Větrací otvory
- 13) Kryt motoru
- 14) Vypouštěcí šroub kondenzátu (vody) z tlakové nádoby
- 15) Vyrovnač tlaku vzduchu v klikové skříně motoru, otvor pro plnění olejem
- 16) Tlakoměr
- 17) Tlaková nádoba
- 18) Okénko s červeným puntíkem pro požadovanou úroveň hladiny oleje
- 19) Vypouštěcí šroub oleje

Součásti a ovládací prvky modelu kompresoru Extol® Premium 8895320

⚠ UPOZORNĚNÍ

- V popisu kompresoru Extol® Premium 8895320 jsou uvedeny pouze rozdílné části oproti modelům Extol® Premium 8895310, 8895315. Model 8895320 nemá vypouštěcí šroub oleje. Olej se vypouští vyšroubováním okénka pro kontrolu výšky hladiny oleje.

Obr.2; pozice-popis

- 1) Tlačítko tepelné pojistky
- 2) Vzduchový válec (tento model má 2 válce)

IV. Příprava kompresoru k použití, uvedení do provozu a odstavení z provozu

⚠ VÝSTRAHA

- Před uvedením kompresoru do provozu si přečtěte celý návod k použití a ponechte jej přiložený u výrobku, aby se s ním obsluha mohla seznámit. Pokud výrobek komukoli půjčujete nebo jej prodáváte, přiložte k němu i tento návod k použití. Zamezte poškození tohoto návodu. Výrobce nenese odpovědnost za škody či zranění vzniklá používáním přístroje, které je v rozporu s tímto návodem. Před použitím kompresoru se seznámete se všemi jeho ovládacími prvky a součástmi a také se způsobem vypnutí, abyste jej mohli ihned vypnout v případě nebezpečné situace. Před spuštěním zkontrolujte pevné upevnění všech součástí a zkontrolujte, zda nějaká část stroje jako např. bezpečnostní ochranné prvky nejsou poškozeny, či špatně nainstalovány nebo zda nechybí na svém místě. Za poškození se rovněž považuje poškozená nebo zpuchřelá izolace přívodního kabelu či poškozená zásuvková vidlice přívodního kabelu. Kompresor s poškozenými nebo chybějícími částmi nepoužívejte a zajistěte jeho opravu či náhradu v autorizovaném servisu značky Extol® - viz kapitola Servis a údržba nebo webové stránky v úvodu návodu k použití.

⚠ VÝSTRAHA

- Přípravu kompresoru k použití, tj. montážní práce, servisní údržba či oprava



provádějte vždy při odpojeném napájecím kabelu od zdroje el. proudu.

1) Kompresor umístěte na stabilní pevnou rovnou plochu.

⚠ UPOZORNĚNÍ

- Pro provoz kompresoru nesmí být sklon plochy více než 10°, jinak by nedocházelo promazávání klikové mechaniky uvnitř klikové skříně z důvodu odkloněné hladiny mazacího oleje.

2) Do podpěrek tlakové nádoby přišroubujte obě dodávané gumové stojky dle obr.3. a obě převozní kolečka (obr.4).

- Šroub prostrčte otvorem v gumové stojce a skrz otvor v podpěrci kompresoru a na vyčnívající závit šroubu montážním nářadím našroubujte matici s podložkou, přičemž hlavu šroubu, která je na straně gumové stojky není třeba blokovat nářadím, neboť její otáčení je zablokováno díky tření při kontaktu s gumovou stojkou.

- Kompresor je vždy nutné provozovat pouze s řádně nainstalovanými kolečky a gumovými stojkami, protože zajišťují stabilitu stroje při provozu, snižují vibrace a tím i hlučnost provozu kompresoru. Při provozu nesmí dojít k převržení, volnému pohybu či pádu kompresoru z výšky.

3) Zkontrolujte, zda je vypouštěcí šroub kondenzátu (obr.1, pozice 14) vespod tlakové nádoby řádně utažený, aby nedocházelo k úniku vzduchu z tlakové nádoby za provozu kompresoru.

4) Odejměte zátku vsunutou v otvoru pro našroubování vyrovnávače tlaku vzduchu (obr.1, pozice 15) a pokud není v klikové skříně olej, tak tímto otvorem do klikové skříně nalijte kompresorový olej určený pro pístové kompresory nebo motorový olej třídy SAE 15W40, přičemž úroveň hladiny oleje musí být v polovině červeného puntíku (viz obr. 5). Po nalití oleje do otvoru našroubujte vyrovnávač tlaku vzduchu (obr.1, pozice 15). Pokud je kompresor dodávaný s olejem již z výroby, zátku z otvoru vyjměte a místo ní do otvoru našroubujte vyrovnávač tlaku vzduchu (obr.1, pozice 15), jinak by po určité době provozu kompresoru došlo k vystře-

lení zátky vlivem většího objemu zahřátého vzduchu nad hladinou oleje v klikové skříně.

⚠ UPOZORNĚNÍ

- Výška hladiny oleje nesmí být níže, než je úroveň polovina červeného puntíku, jinak bude množství oleje nedostatečné a dojde k poškození mechaniky. Olej by nemělo být více, aby se nedostal do vzduchového válce.

⚠ UPOZORNĚNÍ

- Kontrolu výšky hladiny oleje provádějte při odejmuté zátku, jinak úroveň hladiny nemusí být věrohodná. Kontrolu výšky hladiny oleje vždy provádějte, stojí-li kompresor na rovině a alespoň 10 min. po vypnutí motoru, aby olej stekl ze stěn klikové skříně.

⚠ VÝSTRAHA

- ➔ **Kontrolu výšky hladiny oleje provádějte před každým uvedením kompresoru do provozu. Kompresor nesmí být provozován bez oleje, vedlo by to k poškození klikové mechaniky a olej rovněž plní funkci chladicího média, protože má schopnost absorbovat velké množství tepla.**

5) Do otvoru pro nasávání vzduchu do válce našroubujte vzduchový filtr, viz obr.1, pozice 1 pro modely Extol® Premium 8895310, 8895315; dle obr.2., pozice 3 pro model Extol® Premium 8895320 (model se 2 vzduchovými filtry)

⚠ UPOZORNĚNÍ

- Kompresor je z přepravních důvodů dodáván s demontovaným vzduchovým filtrem (filtry). Před uvedením kompresoru do provozu je nutné vzduchový filtr předem namontovat. Modely kompresorů Extol® Premium 8895310, 8895315 mají vzduchový filtr jeden, model Extol® Premium 8895320 má vzduchové filtry 2.

⚠ VÝSTRAHA

- Kompresor nikdy neprovozujte bez nainstalovaného vzduchového filtru, protože by nečistoty nasávané se vzduchem poškodily pístové kroužky a vzduchový válec. Na tento druh poškození nelze uplatnit bezplatnou záruční opravu.

6) Před uvedením kompresoru do provozu zkontrolujte pevné upevnění všech součástí a zkontrolujte, zda nějaká část stroje jako např. bezpečnostní ochranné prvky nejsou poškozeny

či špatně nainstalovány- např. kryt motoru, rozpojené rozvody vzduchu, nezapojené kabely, kabely s poškozenou izolací, nainstalovaný či poškozený tlakoměr. Vnější prohlídkou také zkontrolujte, zda tlaková nádoba nejeví známky vnější koroze, příznaky nárazu, pádu z výšky, deformace či trhlin, zeslabení míst, např. obroušení, příznaky sváření, které není z výroby atd. Nádoby s takovýmto poškozením nesmí být provozovány bez provedení revizních zkoušek akreditovaným technikem tlakových zařízení.

⚠ VÝSTRAHA

- V zájmu vlastní bezpečnosti při používání kompresoru nechávejte provádět pravidelné revize tlakových nádob revizními technikami tlakových zařízení, dle lhůt uvedených dále v textu. Uvnitř nádoby je jímán kondenzát a vytváří korozní prostředí a vlivem koroze může dojít k zeslabení stěny tlakové nádoby pod bezpečnou mez. Vnitřní projevy koroze nádoby nejsou při vnějším ohledání nádoby zřejmé a dokáže je zjistit jen revizní technik, který má pro vnitřní inspekci nádoby potřebné vybavení. Osoby v pracovněprávních vztazích jsou povinni nechat provádět pravidelné revize akreditovaným revizním technikem tlakových zařízení.

- Rovněž zkontrolujte přívodní kabel, zda nemá poškozenou izolaci. Za poškození se považuje i zpuchřelý přívodní kabel. Přístroj s poškozenými částmi nepoužívejte a zajistěte jeho opravu v autorizovaném servisu značky- viz. kapitola Servis a údržba.

- Rovněž zajistěte, aby kompresor před uvedením do provozu a za provozu stál na stabilní pevné vodorovné ploše a nehrozilo tak sjetí kompresoru na šikmé ploše, či k převržení nebo pádu kompresoru z výšky. Nárazem natlakované tlakové nádoby by mohlo dojít k vážnému poškození tlakové nádoby a k výbuchu tlakové nádoby a poškození zdraví obsluhy či v okolí přítomných osob.

7) Do rychlospojek s výstupem vzduchu zasuňte vsuvku rychlospojky tlakové hadice nebo jiné- ho zařízení, např. odlučovače kondenzátu, aby došlo k slyšitelnému zacvaknutí a uzamknutí spojení, viz obr.6. Přesvědčte se o jejich pevném spojení.

- Před spojením koncovek rychlospojky zkontrolujte průchodnost konektorů rychlospojek, zda nejsou ucpané nebo zda v nich nejsou mechanické nečistoty, které by mohly bránit proudění vzduchu.

- Ke spojení lze použít pouze rychlospojky v bezvadném stavu, aby nedošlo k rozpojení při natlakování.

- Pro rozpojení spojení stlačte objímku zásuvky rychlospojky a dojde k uvolnění zasunutě vsuvky.

- Následně připojte požadované pneumatické nářadí způsobem dle příslušného návodu k použití.

- Stlačený vzduch z kompresoru obsahuje významné množství kondenzátu (vody), který vznikl stlačením vlhkosti obsažené ve vzduchu, o čemž se lze snadno přesvědčit, když do zásuvky rychlospojky výstupu vzduchu z kompresoru zasunete ofukovací pistoli a proud vzduchu z pistole budete směřovat na papír. Na papíře budou mokré stopy.

- Pro používání pneumatického nářadí je nutné před vstupem vzduchu do nářadí odstranit ze stlačeného vzduchu kondenzát připojeným odlučovačem a přidávat do něj olej určený pro pneumatická nářadí olejovačem, jinak by došlo k poškození pneumatického nářadí (viz bližší informace v návodu k použití konkrétního pneumatického nářadí).

- ➔ Pro napájení stříkáčích pistolí pro nanášení barev je nutné ze stlačeného vzduchu odstranit kondenzát, olej se z olejovače v tomto případě nepřidává, protože není důvod mechanismus pistole promazávat (viz bližší informace v návodu k použití konkrétní stříkáčící pistole).

- ➔ Pro napájení ofukovacích pistolí, mlžících pistolí či plnicích pneumatik není odstranění kondenzátu ze stlačeného vzduchu nutné, pokud to nevádí např. při ofukování nějakých předmětů a olej se do vzduchu olejovačem nepřidává.

ZAPNUTÍ/VYPNUTÍ KOMPRESORU

⚠ UPOZORNĚNÍ

- Kompresor je určen pro napájení v rozsahu 220-240 V ~ 50 Hz, před připojením kompresoru do zásuvky s el. proudem nejprve ověřte, zda napětí v zásuvce odpovídá uvedenému rozsahu napětí.

ZAPNUTÍ

- Kompresor uveďte do provozu přepnutím provozního spínače (obr.1, pozice 11) do pozice „ON“ (obr.8).

VYPNUTÍ

- Kompresor vypněte přepnutím provozního spínače do pozice „OFF“ (obr.8).

AUTOMATICKY ŘÍZENÝ PROVOZ

- Pokud není kompresor vypnutý provozním spínačem, tak se motor samočinně vypíná při dosažení tlaku 8 bar a opět zapíná při poklesu tlaku (při cca 6 bar).



PROVOZNĚ KONTROLNÍ ZKOUŠKY BEZPEČNOSTI PROVOZU

⚠ VÝSTRAHA

- Následující provozní zkoušky provádějte vždy před používáním kompresoru. Jsou důležité pro bezpečnost provozu.

PROVOZNÍ ZKOUŠKA AUTOMATICKÉHO VYPNUTÍ MOTORU PO DOSAŽENÍ MAX. TLAKU 8 BAR

- Provozním spínačem kompresor zapněte a na tlakoměru na pravé straně sledujte, zda se automaticky samočinně vypne motor po dosažení tlaku 8 bar.
- Pokud k vypnutí nedojde, ihned kompresor vypněte přepnutím provozního spínače do pozice „OFF“ a vzduch z tlakové nádoby vypusťte připojením např. ofukovací pistole ke kompresoru a stisknutím spouště pistole vzduch vypusťte nebo jej vypusťte přetlakovým ventilem - viz. provozní zkouška funkčnosti bezp. přetlakového ventilu. Kompresor již dále nepoužívejte a zajistěte jeho opravu v autorizovaném servisu značky Extol® - musí být vyměněna regulační řídicí jednotka za nový bezvadný originální kus. Uživatelé není dovoleno zasahovat do nastavení řídicí jednotky nebo ji měnit za jinou.

PROVOZNÍ ZKOUŠKA FUNKČNOSTI BEZPEČNOSTNÍHO PŘETLAKOVÉHO VENTILU

- Pokud došlo k automatickému vypnutí kompresoru po dosažení tlaku 8 bar, proveďte zkoušku funkce přetlakového bezpečnostního ventilu následujícím postupem (obr.9).

⚠ VÝSTRAHA

- Pro účel provedení zkoušky nemějte hlavu - zejména oči nad přetlakovým ventilem - ventilem uniká tlakový vzduch nad ventil i pod ventil v ose kolmé k zemi a mohlo by dojít k vniknutí tlakového vzduchu do očí (obr.9).

- Odšroubujte přední část bezpečnostního ventilu - přední část lze odšroubovat, ale ne odejmout - je přichycena - vzduch nebude z ventilu unikat, pokud se za odšroubovanou část nezatahne v podélné ose ventilu (obr.9, krok 1. a 2.) - jde to však velmi lehce (téměř bez vynaložení síly), pokud je v tlakové nádobě tlak 8 bar a pokud budou oči přímo nad ventilem, mohlo by dojít k vniknutí tlakového vzduchu do očí. Pokud je v nádobě nižší tlak, je nutné pro otevření bezpečnostního ventilu pro únik vzduchu vynaložit větší sílu. Principem ověření je, zda zatáhnutím za přední odšroubovanou část dojde k automatickému vypouštění vzduchu a zda se při uvolnění vrací zpět. Po zkoušce přední část ventilu zašroubujte zpět. Pokud přetlakový ventil nefunguje správně, musí být nahrazen za originální kus, dodávaný výrobcem, který je dimenzovaný na požadovaný tlak. Výměnu smí provádět pouze autorizovaný servis značky Extol®.

⚠ VÝSTRAHA

- Kontrolujte, zda přetlakový ventil není zanesený mechanickými nečistotami a výstupní otvory tlakového vzduchu udržujte čisté.

VÝZNAM FUNKCE BEZPEČNOSTNÍHO PŘETLAKOVÉHO VENTILU

- Bezpečnostní přetlakový ventil automaticky vypouští vzduch ze systému, pokud by automatická řídicí jednotka nevyvypula motor po dosažení tlaku přes 8 bar.
- Pokud během provozu kompresoru bude patrný nestandardní zvuk, vibrace či chod, ihned jej vypněte, odpojte jej od přívodu el. proudu a zjistěte a odstraňte příčinu nestandardního chodu. Je-li nestandardní chod způsoben závadou uvnitř přístroje, zajistěte jeho opravu v autorizovaném servisu značky Extol® prostřednictvím obchodníka nebo se obraťte přímo na autorizovaný servis (servisní místa naleznete na webových stránkách v úvodu návodu).

REGULACE TLAKU VZDUCHU - PŘIPOJENÍ VZDUCHOVÉHO NÁŘADÍ

- Regulátorem tlaku (obr.1, pozice 9) lze regulovat tlak pouze v levém výstupu tlakového vzduchu, v pravém výstupu bude tlak neregulovaný s maximální hodnotou 8 bar, po jejímž dosažení se motor automaticky vypne. Pokud bude regulátor tlaku otočen maximálně ve směru „-“, tak na levém tlakoměru bude ukazatel tlakoměru na minimum, přičemž na pravém tlakoměru bude vzrůstat tlak až do hodnoty 8 bar.

- Před připojením pneumatického nářadí nechte kompresor natlakovat na tlak 7-8 bar a otáčením regulátoru nastavte tlak vzduchu v levém výstupu vzduchu na požadovaný maximální provozní tlak pro konkrétní vzduchové nářadí, poté vzduchové nářadí připojte k levému výstupu tlakového vzduchu s regulovaným tlakem.

⚠ VÝSTRAHA

- Do pravého výstupu vzduchu nesmí být připojeno pneumatické nářadí, které není dimenzováno na max. tlak 8 bar.

⚠ UPOZORNĚNÍ

- Provozem vzduchového nářadí pravděpodobně dojde k poklesu tlaku na tlakoměru na nižší tlak, než bylo původně nastaveno, ale tlak neupravujte na vyšší hodnotu, protože pokud vzduchové nářadí nebude v činnosti, dojde ke vzrůstu tlaku nad hodnotu, která není pro dané vzduchové nářadí dovolena.
- V případě, že je spotřeba vzduchu připojeného nářadí větší, než odpovídá plnicímu výkonu kompresoru při nastaveném tlaku na tlakoměru, dojde k poklesu tlaku a pokles se zastaví na hodnotě tlaku, která odpovídá rovnováze mezi spotřebou vzduchu nářadí při jeho nižším výkonu a plnicím výkonem kompresoru při tomto nižším tlaku, přičemž motor kompresoru bude stále v provozu, protože nebude dosaženo vypínacího tlaku 8 bar v tlakové nádobě.
- Při používání kompresoru vždy informujte osoby v blízkosti, že kompresor je samočinně uváděn do chodu a vypínán v závislosti na spínacím a vypínacím tlaku. Pokud tedy motor kompresoru není v provozu, neznamená to, že je vypnutý a okolostojící by měli být dané záležitosti informováni, aby dbali zvýšené opatrnosti a nedošlo k nebezpečným situacím.

⚠ VÝSTRAHA

- Pokud automatická regulace provozu motoru kompresoru nefunguje správně, musí být vyměněna; kompresor ihned přestaňte používat, odpojte jej od přívodu el. proudu, odtlakujte jej a zajistěte jeho opravu v autorizovaném servisu značky Extol®.

TEPELNÁ POJISTKA (THERMAL FUSE)

- Kompresor je vybaven tepelnou ochrannou pojistkou (thermal fuse), která se aktivuje po dosažení kritické teploty, např. při provozu kompresoru za horkého počasí. Pokud kompresor vypne, i když není dosaženo požadovaného tlaku, kompresor vypnete provozním spínačem a nechte jej vychladnout. V případě teplého počasí je užitečné kompresor přemístit do chladnějšího prostředí, protože chladnutí bude probíhat rychleji.

⚠ UPOZORNĚNÍ K TEPELNÉ POJISTCE

THERMAL FUSE

Tepelná pojistka • Tepelná poistka
Hókioldó • Thermosicherung



- Modely kompresorů Extol® Premium 8895310 a 8895315 nemají tlačítko pro deaktivaci tepelné pojistky, ale tepelná pojistka se samočinně deaktivuje bez stisknutí tlačítka. Pokud je na stroji žlutý štítek s uvedením thermal fuse, tak došlo ke změně ve výrobě a tyto modely mají sice tepelnou pojistku, ale je samočinně deaktivována bez stisknutí tlačítka po zchladnutí na požadovanou teplotu. **Tlačítko deaktivace tepelné pojistky má model kompresoru Extol® Premium 8895320. Po zchladnutí kompresoru pro deaktivaci tepelné pojistky stiskněte tlačítko tepelné pojistky (obr.2, pozice 1).**

⚠ UPOZORNĚNÍ K PROVOZU

- Kompresor při provozu produkuje dosti tepla a musí být provozován v místech s dostatečným objemem okolního vzduchu. Pokud bude provozován v malém prostoru, může docházet k časté aktivaci tepelné pojistky z důvodu nedostatečného chlazení okolním vzduchem.

ODSTAVENÍ KOMPRESORU Z PROVOZU

- 1) Kompresor vypnete přepnutím provozního spínače do pozice „OFF“.
- 2) Napájecí kabel kompresoru odpojte od zdroje el. proudu.
- 3) Kompresor odtlakujte uvedením do provozu připojeného vzduchového nářadí nebo přetlakovým ventilem (obr.1, pozice 6) dle postupu zkoušky funkčnosti přetlakového ventilu (viz výše).
- 4) Odvodněte vzdušník dle následujícího postupu.

ODVODNĚNÍ VZDUŠNÍKU (TLAKOVÉ NÁDOBY)

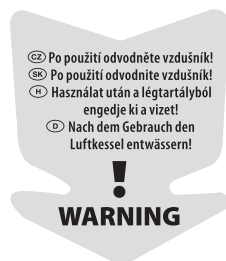

⚠ UPOZORNĚNÍ

- Odvodnění vzdušníku provádějte po každém použití kompresoru, protože v nádobě se hromadí kondenzát (voda) vzniklý z vlhkosti ze vzduchu. **Kondenzát má korozivní účinky na stěnu tlakové nádoby, a proto je nutné jej pravidelně vypouštět.**

- 1) Pokud je tlaková nádoba bez přetlaku vzduchu, odšroubujte vypouštěcí ventil (obr.1, pozice 14) a kompresor vychyľte na stranu, na které je vypouštěcí ventil a kondenzát vypustěte do předem připravené nádoby.
- 2) Po vypouštění kondenzátu vypouštěcí šroub našroubujte zpět a řádně otvor utěsněte.

⚠ VÝSTRAHA

- **V žádném případě nesmí kondenzát v tlakové nádobě zmrznout, mohlo by dojít k poškození tlakové nádoby.**

ZIMNÍ PROVOZ KOMPRESORU

- Kompresor nesmí být provozován při teplotě nižší než -10°C - což je minimální provozní teplota tlakové nádoby.

- Pokud byl kompresor skladován při teplotě pod -10°C, nechte jej před spuštěním z bezpečnostních důvodů dostatečně dlouhou dobu vytemperovat při teplotě nad 0°C a poté jej uveďte do provozu.
- Mazací olej v kompresoru musí být použitelný pro teplotu -10°C, pokud není, nechte jej dostatečně dlouho vytemperovat na použitelnou provozní teplotu. Pokud je použitý motorový olej SAE 15W40, tak je použitelný pro teplotu -10°C.

SKLADOVÁNÍ KOMPRESORU

- Kompresor skladujte s vypuštěným kondenzátem z tlakové nádoby a bez přetlaku vzduchu při teplotě nejlépe do -10°C a do +40°C. Kompresor chraňte před deštěm a vniknutím vody, před sálavými zdroji tepla a hlodavci a udržujte jej mimo dosah dětí. Pokud hrozí riziko mrazu, doporučujeme odšroubovat vypouštěcí ventil kondenzátu a kompresor skladovat s odšroubovaným vypouštěcím ventilem.

V. Další bezpečnostní pokyny pro práci s kompresorem

⚠ VÝSTRAHA!

- Kompresor pracuje s napětím nebezpečným životu. Nikdy nezasahujte do elektrických částí kompresoru.
- Kompresor je strojní zařízení pro výrobu tlakového vzduchu s tlakem do 8 bar ze vzduchu o atmosférickém tlaku. Kompresor není určen pro jiné plyny, např. čistý kyslík, hořlavé plyny, kapaliny. Kompresor nepoužívejte k jinému účelu použití, než ke kterému je určen a žádným způsobem jej neupravujte pro jiný účel použití či změnu technických parametrů kompresoru. Kompresor není určen pro potravinářské účely.
- Kompresor používejte v dobře odvětrávaném prostoru, protože tlakový vzduch obsahuje kontaminanty (stopy oleje), jehož vdechování je zdraví škodlivé a při používání kompresoru se hromadí v nevětrávaném prostoru.
- Motorová jednotka a kovové potrubní vedení tlakového vzduchu jsou za provozu horké, hrozí nebezpečí popálení. Před manipulací, skladováním a údržbou je nutné tyto části nechat vychladnout.



- Kompresor musí být provozován pouze s nainstalovaným krytem, protože jedná chrání před kontaktem s horkým povrchem motoru a také rotujícím větrákem v zadní části, který chladí motorovou jednotku (riziko zranění).



- Kompresor chraňte před deštěm a před vniknutím vody.



- Nikdy kompresor nepoužívejte v prostředí s nebezpečím výbuchu či požáru! Pokud je kompresor používán k nanášení nátěrů s obsahem hořlavin stříkáací pistolí, kompresor musí v dostatečně vzdálen od místa práce v dobře větraném prostoru, přičemž sprej nátěru nesmí zasáhnout kompresor a musí být zajištěno, aby nedošlo k vytvoření hořlavé atmosféry v prostředí kompresoru.

- Při pobytu v blízkosti kompresoru musí obsluha a další osoby používat certifikovanou ochranu zraku a sluchu s dostatečnou úrovní ochrany. Hladina akustického výkonu přesahuje 85 dB(A) a při pobytu v blízkosti kompresoru může dojít k poškození sluchu.



- Při používání tlakového vzduchu buďte opatrní. Tlakový vzduch nikdy nesměřujte na osoby, zvířata, elektrická zařízení či stroje.



- Kompresor lze používat pouze s tlakovými hadicemi vybavenými rychlospojkami 1/4", musí být dimenzovány na pracovní tlak minimálně 9 bar (hodnota max. přípustného tlaku je uvedena na hadici) a musí být vhodné pro použití na staveništi. Tlakové hadice nesmí mít poškozený plášť a nesmí dojít k únikům tlakového vzduchu na plášti či kolem konektorů rychlospojek a ve spojích. Hadice chraňte před mechanickým a tepelným poškozením (na místo kontaktu s ostrým povrchem dejte kryt nebo textílii). Pokud je to relevantní tak, přes hadice položte ochrany, aby nedošlo k poškození pláště např. šlapáním či ježděním přes hadice apod.. Tlakové hadice s poškozeným pláštěm nepoužívejte a nahradte je za nové v bezvadném stavu. Konektory rychlospojek nesmí být poškozeny a musí dojít k jejich uzamčení při zasunutí vsuvky do zásuvky rychlospojky a nesmí dojít k únikům

tlakového vzduchu ve spojích. O pevnosti spojení se vždy přesvědčte. Nedokonalé spojení může způsobit rozpojení a vymrštění konců hadic v důsledku tlaku, což může zranit okolostojící. Před spojením hadic zkontrolujte, zda konektory a hadice jsou průchozí, aby nedošlo k ucpaní nečistotami. Doporučujeme, aby tlakové hadice s pracovním tlakem vzduchu nad 7 bar byly upevněny bezpečnostním poutem, např. ocelovým lanem. Používáte-li spirálovou tlakovou hadici, odpojovaný konec přidržte, vlivem pnutí může při uvolnění konce dojít k prudkému vymrštění.

- Dokud není připojena hadice k výstupu vzduchu z kompresoru, nesmí se otevřít výstupy tlakového vzduchu z kompresoru.



- Nepřekračujte maximální provozní tlak. Neprovádějte na stroji žádné úpravy, které mohou mít za následek překročení max. provozního tlaku nebo snížení úrovně bezpečnosti provozu.
- Kompresor nikdy nesmí být převážen za provozu a v natlakovaném stavu a nesmí být skladován v natlakovaném stavu.
- Kompresor musí být zajištěn tak, aby nedošlo ke sjetí či převržení a/nebo pádu. Kompresor musí být provozován na rovné pevné a stabilní ploše s nainstalovanými přepravními kolečky a gumovou stojkou, které jsou nutné pro stabilní pozici kompresoru.
- Nikdy nepřekračujte max. dovolený tlak zařízení, které je na kompresor připojeno nebo věci, která má být nahuštěna tímto kompresorem.
- Připojené pneumatické nářadí musí být provozováno s úpravnými jednotkami vzduchu dle typu nářadí (odlučovače kondenzátu, olejovače apod.) viz specifikace výše.
- Stroj nepoužívejte, pokud je okolní teplota nižší než -10°C a vyšší než 40°C.
- Největší přípustný sklon od horizontální polohy je 10°.
- Před připojením kompresoru k elektrické síti, zkontrolujte, zda parametry sítě odpovídají požadavkům uvedeným v technických parametrech.
- Kompresor používejte v suchém bezprašném dobře větraném prostředí např. pod přístřeškem. Nikdy nepoužívejte a neskladujte stroj tak, aby byl vystaven vodě, vlhkosti a povětrnostním vlivům jako např. dešti, mlze, sněhu

apod. Pokud je stroj dlouhodobě vystaven vlhkému prostředí, může dojít k poškození vzdušníku korozí a následnému roztržení z důvodu zeslabení stěny vzdušníku. Při vniknutí vody do elektrických okruhů kompresoru může dojít k úrazu elektrickým proudem nebo jeho poškození.

- Při používání stlačeného vzduchu může dojít ke zvíření prachu – vždy proto používejte vhodné ochranné brýle a vyvarujte se vdechování prachu použitím např. účinného respirátoru, pokud nelze učinit jinak.
- Kompresor lze převážet prostřednictvím zadních koleček zvednutím předního manipulačního madla a gumové stojky nebo přemístěním uchopením za přední a zadní madlo bez použití koleček, nikdy ne tahem za připojené hadice či kabely.
- K čištění kompresoru nikdy nepoužívejte benzín nebo jinou hořlavou kapalinu. Výpary se mohou ve stroji vznítit a také může dojít k poškození povrchové úpravy a plastů.
- Na tlakové nádobe nesmí být prováděny žádné svářčské práce či opravy. Opravu tlakových nádob smí provádět pouze oprávněný svářč se zkouškami pro svařování tlakových nádob. Před uvedením do provozu musí opravenou tlakovou nádobu kompresoru odzkoušet akreditovaný revizní technik tlakových zařízení.
- Přesvědčte se, že před odstraňováním závady, před údržbou nebo není-li používán, je kompresor vypnutý při provozním spínači v poloze vypnuto („OFF“; „0“) a odpojen od zdroje napětí a ve vzdušníku není tlak.
- Po každém použití je nutné tlakovou nádobu odtlakovat a kondenzát v něm vypustit. Nevypuštění tlaku nebo kondenzátu ze vzdušníku může způsobit nebezpečnou situaci. Na poškození vzdušníku korozí způsobenou vypouštěním kondenzátu se nevztahuje záruční oprava.
- Tento stroj splňuje příslušné bezpečnostní předpisy. Veškeré opravy, především elektrických a tlakových prvků stroje, smí provádět výhradně kvalifikovaný technik v autorizovaném servisu značky Extol® pomocí originálních náhradních dílů. Pokud tato podmínka nebude dodržována, může dojít k vážné nehodě.
- Tento návod uložte pro budoucí použití tak, aby byl po celou dobu životnosti stroje čitelný a přístupný obsluze zařízení. Při poškození, nebo pokud je návod nečitelný, si vyžádejte nový návod u vašeho prodejce nebo ho naleznete na webových stránkách uvedených v úvodu návodu.

- Kompresor smí používat pouze svěprávná osoba starší 18-ti let. Národními předpisy dané země může být jinak omezen věk obsluhy. Nikdy nesmí kompresor obsluhovat děti! Zamezte, aby si děti s kompresorem nehrály. Kompresor nesmí obsluhovat osoba, která je pod vlivem alkoholu, drog, léků nebo jiných návykových a psychotropních látek ovlivňujících pozornost a soustředění a také osoba, která není poučena a seznámena s používáním tohoto kompresoru.
- Norma EN 1012-1 vyžaduje, aby v návodu k použití pro pístové kompresory bylo uvedeno následující sdělení: „Riziko hromadění koxu ve výtlačném potrubí způsobující požár nebo výbuch“.
- Prodlužovací napájecí přívod musí být třížilový kabel s ochranným vodičem a s průřezem vodičů dle údaje uvedeném na napájecím přívodu kompresoru. Prodlužovací přívod s menším průřezem vodiče by mohl způsobit přehřívání vodiče a zkrat. Pokud používáte prodlužovací přívod, vždy dbejte na to, aby byl roztažený z důvodu chlazení.



Stroj za provozu vytváří elektromagnetické pole, které může negativně ovlivnit fungování aktivních či pasivních lékařských implantátů (kardiostimulátorů) a ohrozit život uživatele.

Před používáním tohoto nářadí se informujte u lékaře či výrobce implantátů, zda můžete s tímto přístrojem pracovat.

HLUK

⚠ VÝSTRAHA

- Uvedené číselné hodnoty garantované hladiny akustického výkonu splňují směrnici 2000/14 ES, ale jelikož hladina akustického tlaku přesahuje 80 dB (A), obsluha kompresoru a osoby v blízkosti by měly používat certifikovanou ochranu sluchu s dostatečnou úrovní ochrany. Ačkoliv mezi hodnotami hladiny vyzařené hluku a hladinami expozice hluku je určitá korelace, není ji možno spolehlivě použít ke stanovení, zda jsou či nejsou nutná další opatření. Faktory, které ovlivňují aktuální hladinu hlukové expozice pracovníků zahrnují vlastnosti pracovních místností, rezonance s okolím, jiné zdroje hluku jako např. počet strojů nebo jiných v blízkosti probíhajících pracovních procesů, a dále i délku doby, po kterou je obsluhující pracovník vystaven hluku. Také povolená úroveň expozice se může lišit v různých zemích. Proto po instalaci kompresoru na pracoviště nechte provést měření hluku oprávněnou osobou, aby se zjistilo zatížení pracovníka hlukem a k tomu, aby se stanovila bezpečná doba expozice a požadovaný útlum chráničů sluchu.



VI. Údržba a servis

⚠ UPOZORNĚNÍ

- Údržbu provádějte při odpojeném přívodu el. proudu.

ÚDRŽBA A ČIŠTĚNÍ VZDUCHOVÉHO FILTRU

- Stav vzduchového filtru kontrolujte před každým uvedením kompresoru do provozu, protože zanesený vzduchový filtr omezuje průtok vzduchu do kompresoru. Kompresor nesmí být bez nainstalovaného filtru provozován, viz výše.
- Filtr čistěte každých 50 provozních hodin. V případě používání kompresoru v prašném prostředí, jej čistěte častěji, cca po 10 hodinách nebo méně.
- Filtr (papírový skládaný) je uložen v kovovém pouzdře (obr.10). Pootočte horní část pouzdra a horní část sejměte. Z kovového pouzdra vyjměte filtr a v případě lehčího zanesení prachem ho ofoukejte tlakovým vzduchem nebo vysajte. V případě silného zanesení nebo poškození jej vyměňte za nový, vzduchový filtr je stejný pro všechny tři modely kompresorů, objednáací číslo: 8895310F.
- Papírový filtr vložte zpět do kovového pouzdra s umístěním plastového těsnícího kroužku dle obr.11.

VÝMĚNA OLEJE

- Olej doporučujeme vyměnit po 500 provozních hodinách.
- 1) Vhodným montážním nářadím povolte vypouštěcí šroub (obr.12A) a olej vypustěte do předem připravené nádoby. U dvoupístového modelu Extol Premium 8895320 se olej vypouští vyšroubováním okénka pro kontrolu výšky hladiny oleje (obr.12B).
 - Olej vyměňujte, když je olej zahřátý, protože lépe teče, cca 10 min. po vypnutí motoru, aby olej stekl ze stěn klikové skříně.
 - Pro vypuštění oleje z klikové skříně přiměřeně nadzvedněte zadní část tlakové nádoby, aby všechny olej vytekly.
- 2) Našroubujte zpět vypouštěcí šroub a řádně jej utáhněte.
- 3) Vyšroubujte vyrovnávač tlaku (obr.1, pozice 15) a otvorem nalijte kompresorový olej nebo motorový olej třídy SAE 15W40, úroveň hladiny oleje musí být v polovině červeného kroužku (obr.5).

! UPOZORNĚNÍ

- Při výměně oleje používejte vhodné nesmáčivé rukavice. Olej se vstřebává pokožkou a je zdraví škodlivý.
- Nepoužitelný olej odevzdejte k ekologické likvidaci na sběrných místech nebezpečného odpadu v odolných (plastových) nádobách. Nevylévejte jej do životního prostředí, povrchových a odpadních vod a nespálujte jej.
- ➔ **Pravidelně kontrolujte, zda jsou čisté a průchozí větrací otvory na zadní části krytu motoru (obr.1, pozice 12), protože jimi je větrákem nasávan vzduch, který chladí motorovou jednotku. Nedostatečné chlazení motoru může vést k časté aktivaci tepelné pojistky a k přehřívání motoru.**

- K čištění kompresoru používejte vlhký hadřík namočený v roztoku saponátu, zamezte vniknutí vody do elektrické části přístroje. Nepoužívejte žádné agresivní či abrazivní čisticí prostředky a organická rozpouštědla. Vedlo by to k poškození plastového krytu přístroje či nátěru.
- Na tlakové nádobě nesmí být prováděny žádné svářečské práce (viz. bezpečnostní pokyny výše).
- Vnitřní revize tlakové nádoby a tlakových součástí kompresoru a elektrického zařízení kompresoru musí provádět pouze akreditovaný revizní technik tlakových a elektrických zařízení, protože má nezbytné vybavení a odbornou vzdělání, viz. níže.
- K opravě kompresoru a výměně spotřebních částí (např. vzduchového filtru) musí být z bezpečnostních důvodů použity pouze originální díly výrobce.

ODSTRAŇOVÁNÍ PŘÍPADNÝCH ZÁVAD

- Nepracuje-li kompresor správně, při odstraňování závad se řiďte níže uvedenými pokyny. Nejste-li schopni vyřešit problém sami, v případě záruční opravy se obraťte na obchodníka, u kterého jste kompresor zakoupili nebo na autorizovaný servis značky Extol® (servisní místa naleznete na webových stránkách v úvodu návodu).

MOTOR SE NEROZBĚHNE

- Zkontrolujte, zda je kompresor připojen k síti a provozní spínač je v pozici zapnuto („ON“; „I“).
- Zkontrolujte, zda napájecí napětí v síti odpovídá rozsahu napětí 220-240 V ~50 Hz uvedeném na štítku kompresoru.

- Zkontrolujte, zda jsou jističe v rozvodné skříní funkční či nejsou „vyhozeny“.
- Zkontrolujte, zda nejsou použity prodlužovací kabely, které mají malý průřez vodičů a nejsou dimenzovány pro malou proudovou zátěž kompresoru.
- Příliš vysoká teplota okolí, došlo k aktivaci tepelné pojistky. Nutné nechat kompresoru zchladnout nebo používat v chladnějším místě.

KOMPRESOR NEDODÁVÁ VZDUCH, TLAK JE NEDOSTATEČNÝ

- Otáčky motoru jsou příliš nízké.
- Vzduchový filtr je ucpaný; nedostatečné sání vzduchu do válce.
- Netěsnost přetlakového ventilu; zřejmý únik vzduchu.
- Netěsnost vzduchových rozvodů a spojů; zřejmý únik vzduchu.
- Zkontrolujte funkčnost a správnost nastavení ventilu regulace provozního tlaku.
- Zkontrolujte těsnost připojení vzduchových hadic.
- Zkontrolujte dotažení šroubu pro vypouštění kondenzátu z tlakové nádoby.

TLAK JE PŘÍLIŠ VYSOKÝ – UNIK VZDUCHU PŘETLAKOVÝM VENTILEM

- Zkontrolujte správnou funkčnost automatické elektrické řídicí jednotky. Motor se uvede do chodu, pokud tlak v systému poklesne na cca 6 bar bez ohledu na nastavenou hodnotu tlaku na regulátoru tlaku. Jakmile je v systému dosažen tlak 8 bar, dojde k automatickému vypnutí provozu motoru při provozním spínači v pozici zapnuto („ON“; „I“), rovněž bez ohledu na nastavenou hodnotu tlaku na regulátoru tlaku. Jakmile dojde k poklesu tlaku na hodnotu cca 6 bar, dojde k automatickému natlakování systému opět na hodnotu tlaku 8 bar, při které dojde opět k automatickému vypnutí motoru.
- Pokud toto automatické ovládání chodu motoru při provozním spínači v poloze zapnuto („ON“; „I“) nefunguje správně, musí být vyměněna automatická řídicí jednotka v autorizovaném servisu značky Extol®, jinak hrozí přetlakování systému, které může vést až k výbuchu.

- Zkontrolujte, zda je tlaková hadice správně připojena k rychlospojce s výstupem tlakového vzduchu.
- V případě potřeby záruční opravy se obraťte na prodejce, u kterého jste výrobek zakoupili, který zajistí opravu v autorizovaném servisu značky Extol®. Pro záruční opravu se obraťte přímo na autorizovaný servis značky Extol® (servisní místa naleznete na webových stránkách v úvodu návodu).

VII. Průvodní dokumentace k tlakové nádobě kompresoru dle kapitoly 12 normy EN 286-1 a odstavce 2 Přílohy 3 NV. 119/2016

Nejvyšší dovolený tlak PS: 8,5 bar

Zkušební přetlak P_H: 12,75 bar

Nejvyšší dovolená teplota Tmax.: +150°C

Nejnižší dovolená teplota Tmin.: -10°C

Objem nádoby V: 24 L (model kompresoru 8895310)
50 L (modely kompresoru 8895315, 8895320)

Tloušťka přijatého korozního přídávku c:
0,5 mm (dle kap. 12 EN 286-1)

Tloušťka stěn tl. nádoby (vzdušníku) e_a: 2,25 mm

Materiál tl. nádoby: ocel

Použitá výrobní norma tl. nádoby:
EN 286-1:1998+A1:02+A2:05 a požadavky směrnice (EU) 2014/29 EU pro jednoduché tlakové nádoby

S/N: sériové číslo tlakové nádoby, identifikace výrobní série tl. nádoby (viz štítek na tlakové nádobě)

CE: ABCD- číslo označeného subjektu, který vede dohled nad výrobou a posuzuje shodu tlakových nádob.

Year: příklad 2021/09; rok a měsíc výroby tlakové nádoby

Typové označení tlakové nádoby:
CW 24/8 (model kompresoru 8895310)
CW 50/8 (modely kompresoru 8895315, 8895320)

Adresa výrobce tlakové nádoby: Taizhou Hanma Air
Compressor Manufacturing No.:
669, Haimao Road Sanjia Street, Taizhouwan China

Předpokládaný způsob použití tlakové nádoby:
tlaková nádoba je nedílnou součástí kompresoru jako strojního zařízení za účelem výroby tlakového vzduchu z atmosférického vzduchu do nejvyššího tlaku max. 8 bar. Uživatelé není jakkoli dovoleno tlakovou nádobu z kompresoru demontovat a odnímat motorovou jednotku, protože se jedná o komplexní zařízení dodávané z výroby. Na tlakové nádobě nesmějí být prováděny žádné svářečské práce. Údržba a podmínky provozu jsou uvedeny výše v návodu k použití kompresoru a níže v rámci kontroly revizními technikami tlakových zařízení.

Nádoba, která je součástí kompresoru, není určena pro jiné účely použití, jiné plyny nebo kapaliny.

VIII. Revize tlakové nádoby kompresoru a pasport k tlakové nádobě dle ČSN 690010-7-2

PASPORT K TLAKOVÉ NÁDOBĚ DLE ČSN 690010-7-2

- Povinnost dodávat k tlakové nádobě kompresoru pasport dle ČSN 690010-7-2 se nevztahuje na tlakové nádoby, resp. kompresory, které jsou stanoveným výrobkem dle zákona 90/2016 Sb. a směrnice (EU) 2014/29 stanovující požadavky pro dodávání jednoduchých tlakových nádob na trh EU a pro jejich uvádění do provozu, tj. pro tlakové nádoby s označením „CE“. Povinnost dodávat k tlakovým nádobám pasport dle ČSN 690010-7-2 se vztahuje pouze na tlakové nádoby vyráběné na zakázku na základě smluvního vztahu mezi zhotovitelem a objednavatelem, tedy na tl. nádoby, které nejsou ve volném prodeji na trhu EU, takové nádoby tudíž nejsou stanoveným výrobkem posuzovaným dle zákona 90/2016 Sb. a směrnice (EU) 2014/29 a nesmějí nést označení „CE“.

PRVNÍ TLAKOVÁ ZKOUŠKA V RÁMCI VÝCHOZÍ REVIZE

- Povinnost provedení první tlakové zkoušky tlakové nádoby v rámci výchozí revize se nevztahuje na tlakové nádoby, resp. kompresory, které jsou stanoveným výrobkem dle zákona 90/2016 Sb. a směrnice (EU) 2014/29 stanovující požadavky pro dodávání jednoduchých tlakových nádob na trh EU a pro jejich uvádění do provozu, neboť první tlaková zkouška

tlakové nádoby musí být provedena již před expedicí tlakové nádoby z výroby v rámci dohledu notifikované osoby nad výrobou dle příslušného modulu posuzování shody dle směrnice (EU) 2014/29. Pokud tlaková nádoba nesplní požadavky na tlakovou zkoušku, musí být vyřazena. Provedení a splnění podmínek první tlakové zkoušky je nezbytnou podmínkou pro označení „CE“ a platnost „CE“ certifikátu tlakové nádoby.

- Pokud je kompresor provozován právníky či fyzickými osobami, které vykonávají podnikatelskou činnost a kompresor používají v rámci podnikatelské činnosti (vztahuje se i na placené půjčování kompresoru, tj. placený pronájem), je provozovatel povinen zajistit pravidelné revize tlakové nádoby a revize elektrické části v souladu s národními předpisy dané země. Revizní technik na základě revize vydá revizní zprávu.
- **Provozovatel tlakové nádoby zajistí odborně způsobilou obsluhu, neprodleně odstraňuje závady a provádí opatření, aby se předešlo ohrožení života, zdraví a bezpečnosti osob, majetku nebo životního prostředí.**
- Pravidelný rozpis lhůt a rozsah revizí s přihlédnutím k provozním podmínkám stanoví revizní technik, přičemž lhůty nesmí být delší, než je stanoveno předpisy.

IX. Přeprava kompresoru

UPOZORNĚNÍ

- **Kompresor smí být přepravován pouze, pokud není natlakovaný a pokud je vychladlý. Pro přepravu kompresoru je nutné vždy zajistit, aby při přepravě nedošlo k pohybu či převržení kompresoru uvnitř přepravního prostoru a také, aby nedocházelo k nárazům kompresoru o předměty či stěny uvnitř přepravního prostoru.**

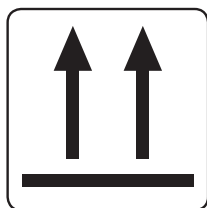

KEEP UPRIGHT!
Neklopit! • Neklopit!
Tartsa függőlegesen!
Nicht kippen!
Mantiene en posición vertical!

KOMPRESOR MUSÍ BÝT VŽDY PŘEPRAVOVÁN VESTOJE A NESMÍ BÝT POLOŽENÝ NA BOK, JINAK BY DOŠLO K ÚNIKU OLEJE DO VNĚJŠÍHO PROSTORU A PŘÍPADNĚ DO VZDUCHOVÉHO VÁLCE. PRO PŘEPRUVU KOMPRESORU PŘEPRAVNÍ SLUŽBOU KOMPRESOR UMÍSTĚTE NA PŘEPRAVNÍ PALETU A ZAMEZTE PŘEVŘZENÍ A POHYBU KOMPRESORU NA PALETĚ PŘEVÁZÁNÍM PRO PŘEPRUVU.

X. Likvidace odpadu

- Obalové materiály vyhodte do příslušného kontejneru na tříděný odpad.

KOMPRESOR S UKONČENOU ŽIVOTNOSTÍ

- Dle směrnice (EU) 2012/19 nesmí být nepoužitelné elektrozařízení vyhazováno do komunálního odpadu z důvodu obsahu nebezpečných látek pro životní prostředí, ale musí být odevzdáno k ekologické likvidaci do zpětného sběru elektrozařízení. Informace o sběrných místech elektrozařízení a podmínkách sběru obdržíte na obecním úřadě nebo u prodávajícího.
- Odpadní kapaliny (olej, kondenzát) odevzdejte k ekologické likvidaci v odolné a těsné nádobě do sběru nebezpečného odpadu.



XI. Význam značení a piktogramů na kompresoru

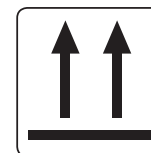

CE CE ABCD	CE: Splňuje příslušné harmonizační právní předpisy EU. ABCD: číslo notifikované osoby, která provedla EU posouzení shody tl. nádoby a vede dohled nad výrobou tlakové nádoby.
	Před použitím stroje si pozorně prostudujte návod k použití.
	Obsluha a osoby v okolí kompresoru musí používat certifikovanou ochranu sluchu s dostatečnou úrovní ochrany. Vystavení hluku může způsobit nevratné poškození sluchu.
	Vyvarujte se dotyku s horkými povrchy. Kovové části mohou být za provozu kompresoru velmi horké.
	Pozor! Stroj má elektrické zařízení, nebezpečí úrazu el. proudem při nedodržení podmínek bezpečného a správného používání.
	Obsluha a osoby v okolí kompresoru musí používat certifikovanou ochranu zraku s dostatečnou úrovní ochrany.

	Pozor! Zařízení se samočinně uvádí do provozu bez výstrahy při poklesu tlaku na hodnotu spínacího tlaku při odběru vzduchu.
	Stroj chráňte před deštěm a vniknutím vody. Nebezpečí úrazu el. proudem.
	Neotvírat kohout tlakového vzduchu před připojením vzduchové hadice.
	Neprovozovat pojezdny kompresor bez nainstalovaného krytu.
	Stroj vyžaduje mazání. Do klikové skříně nalijte olej dle technické specifikace v návodu k použití.
	Nepokládejte kompresor na bok; přepravovat vestoje, nebezpečí úniku oleje a vniknutí do válce.
	Elektroodpad. Nepoužitelný kompresor nevyhazujte do směsného odpadu, ale odevzdejte ke zpětnému sběru elektrozařízení, viz výše v textu.
Sériové číslo	Na štítku kompresoru je uvedeno sériové číslo, které zahrnuje rok a měsíc výroby stroje a označení výrobní série stroje.

Tabulka 2

XII. Záruční lhůta a podmínky (práva z vadného plnění)

- Požádá-li o to kupující, je prodávající povinen kupujícímu poskytnout záruční podmínky (práva z vadného plnění) v písemné formě dle zákona.

ZÁRUČNÍ A POZÁRUČNÍ SERVIS

Pro uplatnění práva na záruční opravu zboží se obraťte na obchodníka, u kterého jste zboží zakoupili. Pro pozáruční opravu se můžete také obrátit na náš autorizovaný servis. Nejbližší servisní místa naleznete na www.extol.cz. V případě dotazů Vám poradíme na servisní lince **222 745 130**.

ES Prohlášení o shodě

Předměty prohlášení-modely, identifikace výrobků:

Olejoyvé kompresory s tlakovou nádobou

Extol® Premium 8895310; 24 l, 1 500 W

Extol® Premium 8895315; 50 l, 1 800 W

Extol® Premium 8895320; 50 l (2 válce), 2 200 W

Výrobce: Madal Bal a.s. • Bartořova 40/3, CZ-760 01 Zlín • IČO: 49433717

prohlašuje,

že výše uvedené předměty prohlášení jsou ve shodě se všemi příslušnými ustanoveními harmonizačních právních předpisů Evropské unie:

2006/42 ES; (EU) 2011/65; (EU) 2014/30; (EU) 2014/29; 2000/14 ES.

Toto prohlášení se vydává na výhradní odpovědnost výrobce.

Harmonizované normy (včetně jejich pozměňujících příloh, pokud existují), které byly použity k posouzení shody a na jejichž základě se shoda prohlašuje:

EN 1012-1:2010; EN ISO 12100:2010; EN IEC 61000-6-1:2019; EN IEC 61000-6-3:2021; EN IEC 63000:2018; EN ISO 3744:2010; EN 286-1:1998 (neharmonizovaná k (EU) 2014/29) - na tlakové nádoby použité požadavky ve směrnici (EU) 2014/29.

Kompletaci technické dokumentace 2006/42 ES, 2000/14 ES provedl Martin Šenkýř se sídlem na adrese Madal Bal, a.s., Průmyslová zóna Příluky 244, 760 01 Zlín, Česká republika.

Technická dokumentace (2006/42 ES, 2000/14 ES) je k dispozici na výše uvedené adrese společnosti Madal Bal a.s. Postup posouzení shody (2006/42 ES, 2000/14 ES):

Ověření jednotlivého zařízení notifikovanou osobou č.: 0123 TÜV SÜD Product Service GmbH, Riedlerstrasse 65, Zertifizierstellen, 80339 München, Německo.

Naměřená hladina akustického výkonu reprezentujícího daný typ: 94 dB (A), nejistota $K = \pm 3$ dB(A)

Garantovaná hladina akustického výkonu zařízení (2000/14 ES): 97 dB(A)

Modely použitých tlakových nádob: CW 24/8 (kompresoru 8895310); CW 50/8 (kompresoru 8895315, 8895320).

Výrobce: Taizhou Hanma Air Compressor Manufacturing No.: 669, Haimao Road Sanjia Street, Taizhouwan China.

Oznámený subjekt č.: 1128, European Inspection and Certification company SA-Eurocert SA, Řecko, provedl posouzení shody dle modulu B a vede dohled nad výrobou dle modulu C1 směrnice (EU) 2014/29 a vydal certifikát č.: SPVMB.0003 s datem vydání 18.06.2021.

Místo a datum vydání ES prohlášení o shodě: Zlín 02.11.2020

Jménem společnosti Madal Bal, a.s.:

Martin Šenkýř
člen představenstva společnosti

Úvod

Vážený zákazník,

ďakujeme za dôveru, ktorú ste prejavili značke Extol® kúpou tohto výrobku.

Výrobok bol podrobený testom spoľahlivosti, bezpečnosti a kvality predpísaným normami a predpismi Európskej únie.

S akýmikolvek otázkami sa obráťte na naše zákaznícke a poradenské centrum:

www.extol.sk

Fax: +421 2 212 920 91 Tel.: +421 2 212 920 70

Distribútor pre Slovenskú republiku: Madal Bal s.r.o., Pod gaštanmi 4F, 821 07 Bratislava

Výrobca: Madal Bal a. s., Průmyslová zóna Příluky 244, 76001 Zlín, Česká republika

Dátum vydania: 27. 5. 2022

I. Charakteristika – účel použitia

- ✓ Olejoyvé vzduchové kompresory **Extol® Premium** sú určené na použitie všade tam, kde je stlačený vzduch potrebný, t. j. napr. na nanášanie farieb striekacou pištoľou, čistenie tlakovým vzduchom ofukovacou pištoľou, pieskovanie – olejovanie alebo umývanie umývacou pištoľou, plnenie vzduchom plničom pneumatík, ďalej pre pohon pneumatického náradia s ohľadom na spotrebu vzduchu týmto náradím a plnicím výkonom kompresora a pod.
- ✓ Kompresory majú dva výstupy tlakového vzduchu s tlakomerom pre každý výstup. Jeden výstup je s nastaviteľným tlakom vzduchu a druhý výstup bez regulácie s max. tlakom 8 bar.
- ✓ Papierový skladaný vzduchový filter v odolných kovových puzdrách pre vysokú účinnosť filtrácie.

VÝZNAM PIKTOGRAMOV NA OBALE



Objem tlakovej nádoby



Plnicí výkon pri tlaku 4 bar ²⁾ a 8 bar ²⁾



Čas natlakovania tl. nádoby na 8 bar ¹⁾ (výkonosť kompresora – plnicí výkon)



Nasávací výkon ³⁾

II. Technická špecifikácia

Označenie modelu/objednávacie číslo	8895310	8895315	8895320
Max. menovitý príkon	1 500 W	1 800 W	2 200 W
Objem tlakovej nádoby	24 l	50 l	50 l
Počet valcov	1	1	2
Max. prevádzkový tlak	8 bar	8 bar	8 bar
Čas natlakovania tl. nádoby na 8 bar ¹⁾ (výkonnosť kompresora – plniaci výkon)	1 m 24 s (84 s)	2 m 33 s (153 s)	1 m 45 s (105 s)
Plniaci výkon pri tlaku 8 bar ²⁾	137 l/min	150 l/min	228 l/min
Plniaci výkon pri tlaku 4 bar ²⁾	169,4 l/min	187,5 l/min	300 l/min
Nasávací výkon ³⁾	200 l/min	235 l/min	356 l/min
Konektor pripojenia tlakovej hadice ku kompresoru	rýchlospojka (zásuvka); 1/4"; (2×)		
Spínací tlak prevádzky motora ⁴⁾	cca 6 bar		
Vypínací tlak prevádzky motora	8 bar		
Zdvihový objem valca	69,4 cm ³	81,7 cm ³	2× 62,4 cm ³
Otáčky motora	2 850 min ⁻¹	2 850 min ⁻¹	2 850 min ⁻¹
Objem oleja	200 – 222 ml		400 – 450 ml
Typ oleja	Kompresorový olej pre piestové kompresory alebo motorový olej SAE 15W40		
Hmotnosť kompresora vrátane oleja a kábla	24,6 kg	32,3 kg	40,6 kg
Napájacie napätie	220 – 240 V ~ 50 Hz		
Min. a max. okolitá teplota pre prevádzku kompresora Ta	-10 °C až 40 °C		
Trieda ochrany	I		
Hladina akustického tlaku; odchýlka K	87,6 dB (A); K = ± 3 dB (A)		
Hladina akustického výkonu; odchýlka K	94,3 dB (A); K = ± 3 dB (A)		
Garantovaná hladina akustického výkonu (2000/14 ES)	97 dB (A)		
Dostupné náhradné diely v prípade potreby	Objednávacie číslo		
Vzduchový filter	8895310F (rovnaký pre všetky 3 modely kompresorov)		

Tabuľka 1

- 1) Plniaci výkon kompresora je výrazne závislý od tlaku. Čím vyšší je pracovný tlak kompresora, tým viac klesá aj plniaci výkon. Plniaci výkon a tlak v pracovnej nádobe kompresora je fyzikálne dynamický a previazaný systém, ktorý súvisí aj s vlastnosťami stroja a spôsob, ako zistiť objemový prietok vzduchu na výstupe vzduchu z kompresora pri danom tlaku, je výpočet podľa ďalej uvedeného vzorca a najpresnejšie zmeraním prietokovým anemometrom.

POROVNANIE VÝKONNOSTI KOMPRESOROV OD RÔZNYCH VÝROBCOV NA TRHU

- Na porovnanie výkonnosti kompresorov rôznych značiek na trhu s rovnakým objemom tlakovej nádoby a s rovnakým počtom valcov, je možné zmerať čas, za aký sa kompresor natlakuje na tlak 8 bar. Tlak 8 bar je dôležitý, pretože pri tomto tlaku je najviac zaťažený motor a je odrazom jeho výkonu (sily) a otáčok. Rýchlosť tlakovania nie je lineárne závislá a závisí od tlaku v tlakovej nádobe kompresora. To znamená, že čas natlakovania tl. nádoby z 2 na 3 bar trvá kratšie, než čas natlakovania zo 7 na 8 bar, pretože motor musí pri vytlačení piesta pôsobiť proti pôsobeniu väčšieho tlaku vzduchu v tlakovej nádobe a vplyvom kompresie sa znižuje objem plynu (ide o fyzikálny jav).

! UPOZORNENIE

- Je nutné vždy porovnávať kompresory s rovnakým objemom tlakovej nádoby a s rovnakým počtom valcov (piestov).

POSTUP

- Zmerajte čas, za ktorý dôjde k natlakovaniu tlakovej nádoby na tlak 8 bar. Na meranie použite stopky, ako napríklad vo svojom mobilnom telefóne, je nutné zmerať aj sekundy.
- Výkonnejší kompresor je taký, pri ktorom dôjde k natlakovaniu tlakovej nádoby na tlak 8 bar za kratší čas.**

2) Zistenie plniaceho výkonu kompresora

- Plniaci výkon kompresora pre daný pracovný tlak je možné spočítať s použitím nižšie uvedeného vzorca. K výpočtu je nutné poznať objem tlakovej nádoby kompresora a čas v sekundách, za ktorý došlo k natlakovaniu tlakovej nádoby na sledovaný tlak.

Vzorec na zistenie plniaceho výkonu kompresora pre určitý tlak je nasledujúci:

$$\frac{\text{Tlak v tlakovej nádobe (bar)} \times \text{objem tlakovej nádoby (l)} \times 60}{\text{Čas natlakovania na daný tlak (s)}} = \text{Plniaci výkon (l/min)}$$

Príklad:

Čas natlakovania tlakovej nádoby kompresora Extol® Premium 8895310 s objemom tlakovej nádoby 24 litrov na tlak 8 bar je 84 sekúnd.

Plniaci výkon kompresora pre tento tlak sa vypočíta z vyššie uvedeného vzorca nasledujúcim spôsobom: $(8 \text{ bar} \times 24 \text{ litrov} \times 60) / 84 \text{ sekúnd} = 137 \text{ l/min}$. Plniaci výkon kompresora pri tlaku 8 bar je 137 l/min. Podobne je možné spočítať plniaci výkon pre iný tlak.

VOĽBA DOSTATOČNE VÝKONNÉHO KOMPRESORA

- Vzhľadom na používané pneumatické náradie je nutné zvoliť aj dostatočne výkonný kompresor s dostatočne veľkým objemom tlakovej nádoby, ktorý je schopný pokryť spotrebu vzduchu daného náradia, inak jeho výkon nebude dostatočný alebo najlepší. Pre pohon vzduchového náradia ako sú rázové uťahováky, uhlové brúsky, vŕtačky a pod. je potrebný vysokovýkonný kompresor s veľkým objemom tlakovej nádoby, ktorá zhromažďuje vzduch do zásoby v čase nečinnosti náradia. Pracovný tlak vzduchu na napájanie striekacích pištolí na nanášanie farieb býva síce len 3 až 4 bar, ale ak nebude plniaci výkon kompresora dostatočný, farba sa nebude kvalitne sprejovať prúdom vzduchu s nutným objemovým prietokom a farbený povrch nebude mať pekný rovnomerný jemný povrch (spotreba vzduchu závisí na veľkosti striekacej pištole, malé striekacie pištole majú aj nižšiu spotrebu vzduchu, pre kompresor s nižším plniacim výkonom je nutné zvoliť striekaciu pištoľ s menším priemerom dýzy.

- Ak je spotreba vzduchu napájaného pneumatického náradia vyššia, než je plniaca kapacita kompresora (ak ide o primeraný rozdiel), tlak vzduchu bude **pri zaťažení** náradia postupne klesať, kým sa nezastaví na určitom tlaku, ktorý zodpovedá rovnováhe medzi plniacou kapacitou kompresora a spotrebou napájaného náradia pri zaťažení, pretože pri nižšom pracovnom tlaku je vyšší plniaci výkon kompresora (dodávka vzduchu) a **zaťažené náradie kladie určitý odpor prúdenia vzduchu z kompresora, a tak pracovný tlak neklesne celkom na atmosférický tlak**. Takéto náradie však bude pracovať len na cca 40% svojho maximálneho výkonu, no vzhľadom na naše požiadavky to môže byť dostatočné, len to bude trvať dlhšie. Ide napríklad o používanie excentrickej vibračnej brúsky, keď ak necháme tlakovú nádobu kompresora natlakovať na tlak 6 bar, tak pri uvedení brúsky do chodu bude brúska spočiatku pracovať na plný výkon, ktorý však v dôsledku vyššej spotreby vzduchu brúskou bude pozvoľna klesať a pracovný tlak sa ustáli na trvalej hodnote napr. 3 bar (záleží však na plniacom výkone kompresora) a brúska tak bude pracovať pri nižších otáčkach s nižším výkonom pri konečnom rovnovážnom tlaku kompresora napr. 3 bar.

• **Pred kúpou kompresora je teda vždy nutné zvážiť, na akú činnosť a na aký konečný výsledok kompresor potrebujeme a akú spotrebu vzduchu má pneumatické náradie, ktoré na prácu zamýšľame použiť. Na bežné nanášanie farieb, pri ktorom nám až tak nezáleží na vzhľade farbeného povrchu, na obrusovanie povrchu či na čistenie tlakovým vzduchom, je dostačujúci kompresor s nižším plniacim výkonom. Pre pneumatické rázové ťahováky, uhlové brúsky, vrtačky a pod. je dôležité použiť výkonný kompresor s veľkým plniacim výkonom a veľkou tlakovou nádobou, ktorá zhromažďuje vzduch do zásoby v čase nečinnosti náradia.**

- 3) Nasávací výkon kompresora je objem nasávaného vzduchu kompresorom a takisto mierne klesá so vzrastajúcim tlakom v tlakovej nádobe z dôvodu nižších otáčok motora pri jeho väčšom zaťažení v dôsledku pôsobenia vyššieho protitlaku vzduchu na piest.

- 4) Spínací tlak prevádzky motora sa môže oproti uvedenému trochu líšiť pre každý kus stroja, pretože ide o mechanické nastavenie v riadiacej jednotke vo výrobe. Používateľovi nie je dovolené akokoľvek zasahovať do riadiacej tlakovej jednotky alebo meniť nastavenie z výroby.

III. Súčasti a ovládacie prvky

- Súčasti a ovládacie prvky modelov kompresorov Extol® Premium 8895310, 8895315

Obr. 1, pozícia – popis

- 1) Vzduchový filter v kovovom puzdre
- 2) Držadlo na prenášanie kompresora
- 3) Kolieska na prevážanie kompresora
- 4) Napájací kábel
- 5) Gumové stojky
- 6) Bezpečnostný pretlakový ventil
- 7) Zásuvka konektora rýchlospojky na pripojenie vzduchovej tlakovej hadice
- 8) Manipulačné držadlo
- 9) Regulátor tlaku pre ľavý výstup tlakového vzduchu
- 10) Riadiaca tlaková jednotka ovládajúca prevádzku
- 11) Prevádzkový spínač
- 12) Vetracie otvory
- 13) Kryt motora
- 14) Vypúšťacia skrutka kondenzátu (vody) z tlakovej nádoby
- 15) Vyrovnávač tlaku vzduchu v kľukovej skrini motora, otvor na plnenie olejom
- 16) Tlakomer
- 17) Tlaková nádobka
- 18) Okienko s červenou bodkou pre požadovanú úroveň hladiny oleja
- 19) Vypúšťacia skrutka oleja

Súčasti a ovládacie prvky modelu kompresora Extol® Premium 8895320

! UPOZORNENIE

- V opise kompresora Extol® Premium 8895320 sú uvedené iba rozdielne časti oproti modelom Extol® Premium 8895310, 8895315. Model 8895320 nemá vypúšťaciu skrutku oleja. Olej sa vypúšťa vyskrutkovanim okienka na kontrolu výšky hladiny oleja.

Obr. 2; pozícia – popis

- 1) Tlačidlo tepelnej poistky
- 2) Vzduchový valec (tento model má 2 valce)

IV. Príprava kompresora na použitie, uvedenie do prevádzky a odstavenie z prevádzky

! VÝSTRAHA

- Pred uvedením kompresora do prevádzky si prečítajte celý návod na použitie a ponechajte ho priložený pri výrobku, aby sa s ním obsluha mohla oboznámiť. Ak výrobok komukoľvek požičiate alebo ho predávate, priložte k nemu aj tento návod na použitie. Zamedzte poškodeniu tohto návodu. Výrobca nenesie zodpovednosť za škody či zranenia vzniknuté používaním prístroja, ktoré je v rozpore s týmto návodom. Pred použitím kompresora sa oboznámte so všetkými jeho ovládacími prvkami a súčastami a tiež so spôsobom vypnutia, aby ste ho mohli ihneď vypnúť v prípade nebezpečnej situácie. Pred spustením skontrolujte pevné upevnenie všetkých súčastí a skontrolujte, či nejaká časť stroja ako napr. bezpečnostné ochranné prvky nie sú poškodené, či zle nainštalované alebo či nechýbajú na svojom mieste. Za poškodenie sa takisto považuje poškodená alebo narušená izolácia prírodného kábla či poškodená zásuvková vidlica prírodného kábla. Kompresor s poškodenými alebo chýbajúcimi časťami nepoužívajte a zaistite jeho opravu či náhradu v autorizovanom servise značky Extol® – pozrite kapitolu Servis a údržba alebo webové stránky v úvode návodu na použitie.



! VÝSTRAHA

- Prípravu kompresora na použitie, t. j. montážne práce, servisnú údržbu či opravu vykonávajte vždy pri odpojenom napájacom kábli od zdroja el. prúdu.



- 1) Kompresor umiestnite na stabilnú pevnú rovnú plochu.

! UPOZORNENIE

- Pre prevádzku kompresora nesmie byť sklon plochy viac než 10°, inak by nedochádzalo k premazávaniu kľukovej mechaniky vnútri kľukovej skrine z dôvodu odklonenej hladiny mazacieho oleja.
- 2) Do podpierok tlakovej nádoby priskrutkujte obe dodávané gumové stojky podľa obr. 3. a obe prevozné kolieska (obr. 4).
 - Skrutku prestrčte otvorom v gumovej stojke a cez otvor v podpiere kompresora a na vyčnievajúci závit skrutky montážnym náradím naskrutkujte maticu s podložkou, pričom hlavu skrutky, ktorá je na strane gumovej stojky nie je potrebné blokovat náradím, pretože jej otáčanie je zablokované vďaka treniu pri kontakte s gumovou stojkou.
 - Kompresor je vždy nutné prevádzkovať iba s riadne nainštalovanými kolieskami a gumovými stojkami, pretože zaisťujú stabilitu stroja pri prevádzke, znižujú vibrácie a tým aj hlučnosť prevádzky kompresora. Pri prevádzke nesmie dôjsť k prevrhnutiu, voľnému pohybu či pádu kompresora z výšky.
 - 3) Skontrolujte, či je vypúšťacia skrutka kondenzátu (obr. 1, pozícia 14) naspodku tlakovej nádoby riadne utiahnutá, aby nedochádzalo k úniku vzduchu z tlakovej nádoby počas prevádzky kompresora.
 - 4) Odoberte zátku vsunutú v otvore na naskrutkovanie vyrovnávača tlaku vzduchu (obr. 1, pozícia 15) a ak nie je v kľukovej skrini olej, tak týmto otvorom nalejte do kľukovej skrine kompresorový olej určený pre piestové kompresory alebo motorový olej triedy SAE 15W40, pričom úroveň hladiny oleja musí byť v polovici červej bodky (pozrite obr. 5). Po naliatí oleja do otvoru naskrutkujte vyrovnávač tlaku vzduchu (obr. 1, pozícia 15). Ak sa kompresor dodáva

s olejom už z výroby, zátku z otvoru vyberte a namiesto nej do otvoru naskrutkujte vyrovnávač tlaku vzduchu (obr. 1, pozícia 15), inak by po určitom čase prevádzky kompresora došlo k vystreleniu zátky vplyvom väčšieho objemu zahriateho vzduchu nad hladinou oleja v kľukovej skrini.

! UPOZORNENIE

- Výška hladiny oleja nesmie byť nižšie, než je úroveň polovice červenej bodky, inak bude množstvo oleja nedostatočné a dôjde k poškodeniu mechaniky. Oleja by nemalo byť viac, aby sa nedostal do vzduchového valca.

! UPOZORNENIE

- Výšku hladiny oleja kontrolujte pri odobratej zátke, inak úroveň hladiny nemusí byť vierohodná. Výšku hladiny oleja vždy kontrolujte, ak stojí kompresor na rovine a aspoň 10 min. po vypnutí motora, aby olej stiekol zo stien kľukovej skrine.

! VÝSTRAHA

➔ **Výšku hladiny oleja kontrolujte pred každým uvedením kompresora do prevádzky. Kompresor sa nesmie prevádzkovať bez oleja, viedlo by to k poškodeniu kľukovej mechaniky a olej takisto plní funkciu chladiaceho média, pretože má schopnosť absorbovať veľké množstvo tepla.**

- 5) **Do otvoru na nasávanie vzduchu do valca naskrutkujte vzduchový filter, pozrite obr. 1, pozícia 1 pre modely Extol® Premium 8895310, 8895315; podľa obr. 2., pozícia 3 pre model Extol® Premium 8895320 (model s 2 vzduchovými filtrami)**

! UPOZORNENIE

- Kompresor sa z prepravných dôvodov dodáva s demontovaným vzduchovým filtrom (filtrami). Pred uvedením kompresora do prevádzky je nutné vzduchový filter vopred namontovať. Modely kompresorov Extol® Premium 8895310, 8895315 majú vzduchový filter jeden, model Extol® Premium 8895320 má vzduchové filtre 2.

! VÝSTRAHA

- Kompresor nikdy neprevádzkujte bez nainštalovaného vzduchového filtra, pretože by nečistoty

nasávané so vzduchom poškodili piestové krúžky a vzduchový valec. Na tento druh poškodenia nie je možné uplatniť bezplatnú záručnú opravu.

- 6) **Pred uvedením kompresora do prevádzky skontrolujte pevné upevnenie všetkých súčastí a skontrolujte, či nejaké časti stroja, ako napr. bezpečnostné ochranné prvky, nie sú poškodené alebo zle nainštalované – napr. kryt motora, rozpojené rozvody vzduchu, nezapojené káble, káble s poškodenou izoláciou, nenainštalovaný či poškodený tlakomer. Vonkajšou prehlídkou tiež skontrolujte, či tlaková nádobica nejaví známky vonkajšej korózie, príznaky nárazu, pádu z výšky, deformácie či trhlin, zoslabenia miest, napr. obrúsenie, príznaky zvrátenia, ktoré nie je z výroby atď. Nádoby s takýmto poškodením sa nesmú prevádzkovať bez vykonania revíznych skúšok akreditovaným technikom tlakových zariadení.**

! VÝSTRAHA

- V záujme vlastnej bezpečnosti pri používaní kompresora nechávajte vykonávať pravidelné revízie tlakových nádob revíznymi technikmi tlakových zariadení, podľa lehôt uvedených ďalej v texte. Vnútri nádoby sa zbiera kondenzát a vytvára korózne prostredie a vplyvom korózie môže dôjsť k zoslabeniu steny tlakovej nádoby pod bezpečnú medzu. Vnútorne prejavy korózie nádoby nie sú pri vonkajšom obhliadnutí nádoby zrejme a dokáže ich zistiť len revízny technik, ktorý má pre vnútornú inšpekciu nádoby potrebné vybavenie. Osoby v pracovno-právnych vzťahoch sú povinné nechať vykonávať pravidelné revízie akreditovaným revíznym technikom tlakových zariadení.
- Takisto skontrolujte prívodný kábel, či nemá poškodenú izoláciu. Za poškodenie sa považuje aj popraskaný prívodný kábel. Prístroj s poškodenými časťami nepoužívajte a zaistite jeho opravu v autorizovanom servise značky – pozrite kapitolu Servis a údržba.
- Takisto zaistite, aby kompresor pred uvedením do prevádzky a počas prevádzky stál na stabilnej pevnej vodorovnej ploche a nehrozil tak pohyb kompresora na šikmej ploche alebo prevrhnutie alebo pád kompresora z výšky.

Nárazom natlakovanej tlakovej nádoby by mohlo dôjsť k vážnemu poškodeniu tlakovej nádoby a k výbuchu tlakovej nádoby a poškodeniu zdravia obsluhu alebo v okolí prítomných osôb.

- 7) **Do rýchlospojok s výstupom vzduchu zasunúť vsuvku rýchlospojky tlakovej hadice alebo iného zariadenia, napr. odlučovača kondenzátu, aby došlo k počutelnému zacvaknutiu a uzamknutiu spojenia, pozrite obr. 6. Presvedčte sa o ich pevnom spojení.**

- Pred spojením koncoviek rýchlospojky skontrolujte priechodnosť konektorov rýchlospojok, či nie sú upchaté alebo či v nich nie sú mechanické nečistoty, ktoré by mohli brániť prúdeniu vzduchu.
 - Na spojenie je možné použiť iba rýchlospojky v bezchybnom stave, aby nedošlo k rozpojeniu pri natlakovaní.
 - Na rozpojenie spojenia stlačte objímku zásuvky rýchlospojky a dôjde k uvoľneniu zasunutej vsuvky.
 - Následne pripojte požadované pneumatické náradie spôsobom podľa príslušného návodu na použitie.
 - Stlačený vzduch z kompresora obsahuje významné množstvo kondenzátu (vody), ktorý vznikol stlačením vlhkosti nachádzajúcej sa vo vzduchu, o čom sa je možné ľahko presvedčiť, keď do zásuvky rýchlospojky výstupu vzduchu z kompresora zasuniete ofukovaciu pištoľ a prúd vzduchu z pištole budete smerovať na papier. Na papieri budú mokré stopy.
 - Na používanie pneumatického náradia je nutné pred vstupom vzduchu do náradia odstrániť zo stlačeného vzduchu kondenzát pripojeným odlučovačom a pridávať doň olej určený pre pneumatické náradie olejovačom, inak by došlo k poškodeniu pneumatického náradia (pozrite bližšie informácie v návode na použitie konkrétneho pneumatického náradia).
- ➔ Na napájanie striekacích pištôľ na nanášanie farieb je nutné zo stlačeného vzduchu odstrániť kondenzát, olej sa z olejovača v tomto prípade nepridáva, pretože nie je dôvod mechanizmus pištole premazávať (pozrite bližšie informácie v návode na použitie konkrétnej striekacej pištole).

- ➔ Na napájanie ofukovacích pištôľ, hmlových pištôľ či plničov pneumatík nie je odstránenie kondenzátu zo stlačeného vzduchu nutné, ak to neprekáža napr. pri ofukovaní nejakých predmetov a olej sa do vzduchu olejovačom nepridáva.

ZAPNUTIE/VYPNUTIE KOMPRESORA

! UPOZORNENIE

- Kompresor je určený na napájanie v rozsahu 220 – 240 V ~ 50 Hz, pred pripojením kompresora do zásuvky s el. prúdom najprv overte, či napätie v zásuvke zodpovedá uvedenému rozsahu napätia.

ZAPNUTIE

- Kompresor uveďte do prevádzky prepnutím prevádzkového spínača (obr. 1, pozícia 11) do pozície „ON“ (obr. 8).

VYPNUTIE

- Kompresor vypnite prepnutím prevádzkového spínača do pozície „OFF“ (obr. 8).

AUTOMATICKY RIADENÁ PREVÁDZKA

- Ak nie je kompresor vypnutý prevádzkovým spínačom, tak sa motor samočinne vypína pri dosiahnutí tlaku 8 bar a opäť zapína pri poklese tlaku (pri cca 6 bar).



PREVÁDZKOVO KONTROLNÉ SKÚŠKY BEZPEČNOSTI PREVÁDZKY

! VÝSTRAHA

- Nasledujúce prevádzkové skúšky robte vždy pred používaním kompresora. Sú dôležité pre bezpečnosť prevádzky.

PREVÁDZKOVÁ SKÚŠKA AUTOMATICKÉHO VYPNUTIA MOTORA PO DOSIAHNUTÍ MAX. TLAKU 8 BAR

- Prevádzkovým spínačom kompresor zapnite a na tlakomere na pravej strane sledujte, či sa automaticky samočinne vypne motor po dosiahnutí tlaku 8 bar.
- Ak k vypnutiu nedôjde, ihneď kompresor vypnite prepnutím prevádzkového spínača do pozície „OFF“ a vzduch z tlakovej nádoby vypustíte pripojeným napr. ofukovacej pištole ku kompresoru a stlačením spúšte pištole vzduch vypustíte alebo ho vypustíte pretlakom.

vým ventilom – pozrite prevádzkovú skúšku funkčnosti bezp. pretlakového ventilu.

Kompresor už ďalej nepoužívajte a zaistite jeho opravu v autorizovanom servise značky Extol® - musí sa vymeniť regulačná riadiaca jednotka za nový bezchybný originálny kus. Používateľovi nie je dovolené zasahovať do nastavení riadiacej jednotky alebo ju meniť za inú.

PREVÁDZKOVÁ SKÚŠKA FUNKČNOSTI BEZPEČNOSTNÉHO PRETLAKOVÉHO VENTILU

- Ak došlo k automatickému vypnutiu kompresora po dosiahnutí tlaku 8 bar, vykonajte skúšku funkcie pretlakového bezpečnostného ventilu nasledujúcim postupom (obr. 9).

⚠ VÝSTRAHA

- **Pre účel vykonania skúšky nemajte hlavu, najmä oči, nad pretlakovým ventilom – ventilom uniká tlakový vzduch nad ventil aj pod ventil v osi kolmej k zemi a mohlo by dôjsť k vniknutiu tlakového vzduchu do očí (obr. 9).**

- Odskrutkujte prednú časť bezpečnostného ventilu – prednú časť je možné odskrutkovať, ale nie odobrať – je prichytená – vzduch nebude z ventilu unikať, ak sa za odskrutkovanú časť nezatiahne v pozdĺžnej osi ventilu (obr. 9, krok 1. a 2.) – ide to však veľmi ľahko (takmer bez vynaloženia sily), ak je v tlakovej nádobe tlak 8 bar a ak budú oči priamo nad ventilom, mohlo by dôjsť k vniknutiu tlakového vzduchu do očí. Ak je v nádobe nižší tlak, je nutné na otvorenie bezpečnostného ventilu na únik vzduchu vynaložiť väčšiu silu.

Princípom overenia je, či zatiahnutím za prednú odskrutkovanú časť dôjde k automatickému vypúšťaniu vzduchu a či sa pri uvoľnení vracia späť. Po skúške prednú časť ventilu zaskrutkujte späť. Ak pretlakový ventil nefunguje správne, musí sa nahradiť za originálny kus, dodávaný výrobcom, ktorý je dimenzovaný na požadovaný tlak. Výmenu smie vykonávať iba autorizovaný servis značky Extol®.

⚠ VÝSTRAHA

- Kontrolujte, či pretlakový ventil nie je zanesený mechanickými nečistotami a výstupné otvory tlakového vzduchu udrzte čisté.

VÝZNAM FUNKCIE BEZPEČNOSTNÉHO PRETLAKOVÉHO VENTILU

- Bezpečnostný pretlakový ventil automaticky vypúšťa vzduch zo systému, ak by automatická riadiaca jednotka nevypla motor po dosiahnutí tlaku nad 8 bar.
- Ak počas prevádzky kompresora bude zjavný neštandardný zvuk, vibrácie či chod, ihneď ho vypnite, odpojte ho od prívodu el. prúdu a zistite a odstráňte príčinu neštandardného chodu. Ak je neštandardný chod spôsobený poruchou vnútri prístroja, zaistite jeho opravu v autorizovanom servise značky Extol® prostredníctvom obchodníka alebo sa obráťte priamo na autorizovaný servis (servisné miesta nájdete na webových stránkach v úvode návodu).

REGULÁCIA TLAKU VZDUCHU – PRIPOJENIE VZDUCHOVÉHO NÁRADIA

- Regulátorom tlaku (obr. 1, pozícia 9) je možné regulovať tlak iba v ľavom výstupe tlakového vzduchu, v pravom výstupe bude tlak neregulovaný s maximálnou hodnotou 8 bar, po ktorého dosiahnutí sa motor automaticky vypne. Ak bude regulátor tlaku otočený maximálne v smere „–“, tak na ľavom tlakomere bude ukazovateľ tlakomeru na minime, pričom na pravom tlakomere bude vzrastať tlak až do hodnoty 8 bar.

- Pred pripojením pneumatického náradia nechajte kompresor natlakovať na tlak 7 – 8 bar a otáčaním regulátora nastavte tlak vzduchu v ľavom výstupe vzduchu na požadovaný maximálny prevádzkový tlak pre konkrétne vzduchové náradie, potom vzduchové náradie pripojte k ľavému výstupu tlakového vzduchu s regulovaným tlakom.

⚠ VÝSTRAHA

- Do pravého výstupu vzduchu nesmie byť pripojené pneumatické náradie, ktoré nie je dimenzované na max. tlak 8 bar.

⚠ UPOZORNENIE

- Prevádzkou vzduchového náradia pravdepodobne dôjde k poklesu tlaku na tlakomere na nižší tlak, než bolo pôvodne nastavené, ale tlak neupravujte na vyššiu hodnotu, pretože ak vzduchové náradie nebude v činnosti, dôjde k vzrastu tlaku nad hodnotu, ktorá nie je pre dané vzduchové náradie dovolená.

- V prípade, že je spotreba vzduchu pripojeného náradia väčšia, než zodpovedá plniacemu výkonu kompresora pri nastavenom tlaku na tlakomere, dôjde k poklesu tlaku a pokles sa zastaví na hodnote tlaku, ktorá zodpovedá rovnováhe medzi spotrebou vzduchu náradia pri jeho nižšom výkone a plniacim výkonom kompresora pri tomto nižšom tlaku, pričom motor kompresora bude stále v prevádzke, pretože sa nedosiahne vypínací tlak 8 bar v tlakovej nádobe.

- Pri používaní kompresora vždy informujte osoby v blízkosti, že kompresor sa samočinne uvádza do chodu a vypína v závislosti od spínacieho a vypínacieho tlaku. Ak teda motor kompresora nie je v prevádzke, neznamená to, že je vypnutý a okolostojaci by mali byť o danej záležitosti informovaní, aby dbali na zvýšenú opatrosť a nedošlo k nebezpečným situáciám.

⚠ VÝSTRAHA

- **Ak automatická regulácia prevádzky motora kompresora nefunguje správne, musí sa vymeniť; kompresor ihneď prestaňte používať, odpojte ho od prívodu el. prúdu, odtlakujte ho a zaistite jeho opravu v autorizovanom servise značky Extol®.**

TEPELNÁ POISTKA (THERMAL FUSE)

- Kompresor je vybavený tepelnou ochrannou poistkou (thermal fuse), ktorá sa aktivuje po dosiahnutí kritickej teploty, napr. pri prevádzke kompresora za horúceho počasia. Ak kompresor vypne, aj keď sa nedosiahne požadovaný tlak, kompresor vypnite prevádzkovým spínačom a nechajte ho vychladnúť. V prípade teplého počasia je užitočné kompresor premiestniť do chladnejšieho prostredia, pretože chladnutie bude prebiehať rýchlejšie.

⚠ UPOZORNENIE K TEPELNEJ POISTKE

THERMAL FUSE → 
Tepelná poistka • Tepelná poistka
Hókiöld • Thermosicherung

- Modely kompresorov **Extol® Premium 8895310 a 8895315** nemajú tlačidlo na deaktiváciu tepelnej poistky, ale tepelná poistka sa samočinne deaktivuje bez stlačenia tlačidla. Ak je na stroji žltý štítok s uvedením thermal fuse, tak došlo k zmene vo výrobe a tieto modely majú síce tepelnú poistku, ale

je samočinne deaktivovaná bez stlačenia tlačidla po schladnutí na požadovanú teplotu.

Tlačidlo deaktivácie tepelnej poistky má model kompresora Extol® Premium 8895320. Po schladnutí kompresora na deaktiváciu tepelnej poistky stlačte tlačidlo tepelnej poistky (obr. 2, pozícia 1).

⚠ UPOZORNENIE K PREVÁDZKE

- Kompresor pri prevádzke produkuje dosť tepla a musí sa prevádzkovať v miestach s dostatočným objemom okolitého vzduchu. Ak sa bude prevádzkovať v malom priestore, môže dochádzať k častej aktivácii tepelnej poistky z dôvodu nedostatočného chladenia okolitým vzduchom.

ODSTAVENIE KOMPRESORA Z PREVÁDZKY

- 1) Kompresor vypnite prepnutím prevádzkového spínača do pozície „OFF“.
- 2) Napájací kábel kompresora odpojte od zdroja el. prúdu.
- 3) Kompresor odtlakujte uvedením do prevádzky pripojeného vzduchového náradia alebo pretlakovým ventilom (obr. 1, pozícia 6) podľa postupu skúšky funkčnosti pretlakového ventilu (pozrite vyššie).
- 4) Odvodnite vzdušník podľa nasledujúceho postupu.

ODVODNENIE VZDUŠNÍKA (TLAKOVEJ NÁDOBY)

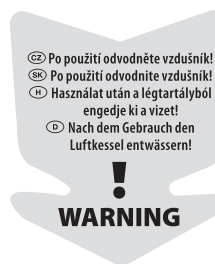

⚠ UPOZORNENIE

- Odvodnenie vzdušníka robte po každom použití kompresora, pretože v nádobe sa hromadí kondenzát (voda) vzniknutý z vlhkosti zo vzduchu. **Kondenzát má korozívne účinky na stenu tlakovej nádoby, a preto je nutné ho pravidelne vypúšťať.**

- 1) Ak je tlaková nádoba bez pretlaku vzduchu, odskrutkujte vypúšťací ventil (obr. 1, pozícia 14) a kompresor vychýľte na stranu, na ktorej je vypúšťací ventil a kondenzát vypustite do vopred pripravenej nádoby.
- 2) Po vypustení kondenzátu vypúšťací skrutku naskrutkujte späť a riadne otvor utesnite.

! VÝSTRAHA

- V žiadnom prípade nesmie kondenzát v tlakovej nádobe zmrznúť, mohlo by dôjsť k poškodeniu tlakovej nádoby.

ZIMNÁ PREVÁDZKA KOMPRESORA

- Kompresor sa nesmie prevádzkovať pri teplote nižšej než $-10\text{ }^{\circ}\text{C}$ – čo je minimálna prevádzková teplota tlakovej nádoby.
- Ak sa kompresor skladoval pri teplote pod $-10\text{ }^{\circ}\text{C}$, nechajte ho pred spustením z bezpečnostných dôvodov dostatočne dlhý čas vytemperovať pri teplote nad $0\text{ }^{\circ}\text{C}$ a potom ho uveďte do prevádzky.
- Mazací olej v kompresore musí byť použiteľný pre teplotu $-10\text{ }^{\circ}\text{C}$, ak nie je, nechajte ho dostatočne dlho vytemperovať na použiteľnú prevádzkovú teplotu. Ak je použitý motorový olej SAE 15W40, tak je použiteľný pre teplotu $-10\text{ }^{\circ}\text{C}$.

SKLADOVANIE KOMPRESORA

- Kompresor skladujte s vypusteným kondenzátom z tlakovej nádoby a bez pretlaku vzduchu pri teplote najlepšie do $-10\text{ }^{\circ}\text{C}$ a do $+40\text{ }^{\circ}\text{C}$. Kompresor chráňte pred dažďom a vniknutím vody, pred sálavými zdrojmi tepla a hľadavcami a udržiujte ho mimo dosahu detí. Ak hrozí riziko mrazu, odporúčame odskrutkovať vypúšťací ventil kondenzátu a kompresor skladovať s odskrutkovaným vypúšťacím ventilom.

V. Ďalšie bezpečnostné pokyny pre prácu s kompresorom

! VÝSTRAHA!

- Kompresor pracuje s napätím nebezpečným životu. Nikdy nezasahujte do elektrických častí kompresora.



- Kompresor je strojové zariadenie na výrobu tlakového vzduchu s tlakom do 8 bar zo vzduchu s atmosférickým tlakom. Kompresor nie je určený na iné plyny, napr. čistý kyslík, horľavé plyny, kvapaliny. Kompresor nepoužívajte na iný účel použitia, než na aký je určený a žiadnym spôsobom ho neupravujte na iný účel použitia či zmenu technických parametrov kompresora. Kompresor nie je určený na potravinárske účely.

- Kompresor používajte v dobre odvetrávanom priestore, pretože tlakový vzduch obsahuje kontaminanty (stopy oleja), ktorých vdychovanie je zdraviu škodlivé a pri používaní kompresora sa hromadia v nevetranom priestore.

- Motorová jednotka a kovové potrubné vedenie tlakového vzduchu sú počas prevádzky horúce, hrozí nebezpečenstvo popálenia. Pred manipuláciou, skladovaním a údržbou je nutné tieto časti nechať vychladnúť.

- Kompresor sa musí prevádzkovať iba s nainštalovaným krytom, pretože jednak chráni pred kontaktom s horúcim povrchom motora a tiež rotujúcim vetrákom v zadnej časti, ktorý chladí motorovú jednotku (riziko zranenia).



- Kompresor chráňte pred dažďom a pred vniknutím vody.



- Nikdy kompresor nepoužívajte v prostredí s nebezpečenstvom výbuchu či požiaru! Ak sa kompresor používa na nanášanie náterov s obsahom horľavín striekacou pištoľou, kompresor musí byť dostatočne vzdialený od miesta práce v dobre vetranom priestore, pričom sprej náteru nesmie zasiahnuť kompresor a musí byť zaistený, aby nedošlo k vytvoreniu horľavej atmosféry v prostredí kompresora.

- Pri pobyte v blízkosti kompresora musí obsluha a ďalšie osoby používať certifikovanú ochranu zraku a sluchu s dostatočnou úrovňou ochrany. Hladina akustického výkonu presahuje 85 dB(A) a pri pobyte v blízkosti kompresora môže dôjsť k poškodeniu sluchu.



- Pri používaní tlakového vzduchu buďte opatrní. Tlakový vzduch nikdy nesmerujte na osoby, zvieratá, elektrické zariadenia či stroje.



- Kompresor je možné používať iba s tlakovými hadicami vybavenými rýchlospojками 1/4", musia byť dimenzované na pracovný tlak minimálne 9 bar (hodnota max. prípustného tlaku je uvedená na hadici) a musia byť vhodné na použitie na stavenisku. Tlakové hadice nesmú mať poškodený plášť a nesmie dôjsť k únikom tlakového vzduchu na plášti či okolo konektorov rýchlospojok a v spojoch. Hadice chráňte pred mechanickým a tepelným poškodením (na miesto kontaktu s ostrým povrchom dajte kryt alebo textíliu). Ak je to relevantné, tak cez hadice položte ochrany, aby nedošlo k poškodeniu plášťa napr. šliapaním či jazdením cez hadice a pod. Tlakové hadice s poškodeným plášťom nepoužívajte a nahradte ich za nové v bezchybnom stave. Konektory rýchlospojok nesmú byť poškodené a musí dôjsť k ich uzamknutiu pri zasunutí vsuvky do zásuvky rýchlospojky a nesmie dôjsť k únikom tlakového vzduchu v spojoch. O pevnosti spojenia sa vždy presvedčte. Nedokonalé spojenie môže spôsobiť rozpojenie a vymrštenie koncov hadíc v dôsledku tlaku, čo môže zraniť okolostojacich. Pred spojením hadíc skontrolujte, či konektory a hadice sú priechodné, aby nedošlo k upchatiu nečistotami. Odporúčame, aby tlakové hadice s pracovným tlakom vzduchu nad 7 bar boli upevnené bezpečnostným putom, napr. ocelovým lanom. Ak používate špirálovú tlakovú hadicu, odpojovány koniec pridržiťe, vplyvom pnutia môže pri uvoľnení konca dôjsť k prudkému vymršteniu.

- Kým nie je pripojená hadica k výstupu vzduchu z kompresora, nesmú sa otvoriť výstupy tlakového vzduchu z kompresora.



- Neprekračujte maximálny prevádzkový tlak. Nerobte na stroji žiadne úpravy, ktoré môžu mať za následok prekročenie max. prevádzkového tlaku alebo zníženie úrovne bezpečnosti prevádzky.

- Kompresor sa nikdy nesmie prevážať počas prevádzky a v natlakovanom stave a nesmie sa skladovať v natlakovanom stave.

- Kompresor musí byť zaistený tak, aby nedošlo k sklznutiu či prevrhnutiu a/alebo pádu. Kompresor sa musí prevádzkovať na rovnej pevnej a stabilnej ploche s nainštalovanými prepravnými kolieskami a gumovou stojkou, ktoré sú nutné pre stabilnú pozíciu kompresora.

- Nikdy neprekračujte max. dovolený tlak zariadenia, ktoré je na kompresor pripojené alebo veci, ktorú chcete nahustiť týmto kompresorom.

- Pripojené pneumatické náradie sa musí prevádzkovať s upravovacími jednotkami vzduchu podľa typu náradia (odlučovače kondenzátu, olejovače a pod.), pozrite špecifikácie vyššie.

- Stroj nepoužívajte, ak je okolitá teplota nižšia než $-10\text{ }^{\circ}\text{C}$ a vyššia než $40\text{ }^{\circ}\text{C}$.

- Najväčší prípustný sklon od horizontálnej polohy je 10° .

- Pred pripojením kompresora k elektrickej sieti, skontrolujte, či parametre siete zodpovedajú požiadavkám uvedeným v technických parametroch.

- Kompresor používajte v suchom bezprašnom dobre vetranom prostredí, napr. pod prístreškom. Nikdy nepoužívajte a neskladujte stroj tak, aby bol vystavený vode, vlhkosti a poveternostným vplyvom, ako napr. dažďu, hmle, snehu a pod. Ak je stroj dlhodobo vystavený vlhkému prostrediu, môže dôjsť k poškodeniu vzdušníka koróziou a následnému roztrhnutiu z dôvodov zoslabenia steny vzdušníka. Pri vniknutí vody do elektrických okruhov kompresora môže dôjsť k úrazu elektrickým prúdom alebo jeho poškodeniu.

- Pri používaní stlačeného vzduchu môže dôjsť k zvrhnutiu prachu – vždy preto používajte vhodné ochranné okuliare a vyvarujte sa vdychovania prachu použitím napr. účinného respirátora, ak nie je možné urobiť inak.

- Kompresor je možné prevážať prostredníctvom zadných koliesok zdvihnutím predného manipulačného držadla a gumovej stojky alebo premiestniť uchopením za predné a zadné držadlo bez použitia koliesok, nikdy nie ťahom za pripojené hadice či káble.

- Na čistenie kompresora nikdy nepoužívajte benzín alebo inú horľavú kvapalinu. Výpary sa môžu v stroji vznietiť a tiež môže dôjsť k poškodeniu povrchovej úpravy a plastov.

- Na tlakovej nádobe sa nesmú vykonávať žiadne zväračské práce či opravy. Opravu tlakových nádob smie vykonávať iba oprávnený zvärač so skúškami na zváranie tlakových nádob. Pred uvedením do prevádzky musí opravenú tlakovú nádobu kompresora odskúšať akreditovaný revízný technik tlakových zariadení.

- Presvedčte sa, že pred odstraňovaním poruchy, pred údržbou alebo ak sa nepoužíva, je kompresor vypnutý pri prevádzkovom spínači v polohe vypnuté („OFF“; „0“) a odpojený od zdroja napätia a vo vzdušníku nie je tlak.
- Po každom použití je nutné tlakovú nádobu odtlakovať a kondenzát v ňom vypustiť. Nevypustenie tlaku alebo kondenzátu zo vzdušníka môže spôsobiť nebezpečnú situáciu. Na poškodenie vzdušníka koróziou spôsobenou nevypúšťaním kondenzátu sa nevzťahuje záručná oprava.
- Tento stroj spĺňa príslušné bezpečnostné predpisy. Všetky opravy, predovšetkým elektrických a tlakových prvkov stroja, smie vykonávať výhradne kvalifikovaný technik v autorizovanom servise značky Extol® pomocou originálnych náhradných dielov. Ak sa táto podmienka nebude dodržiavať, môže dôjsť k vážnej nehode.
- Tento návod uložte na budúce použitie tak, aby bol počas celej životnosti stroja čitateľný a prístupný obsluhu zariadenia. Pri poškodení alebo ak je návod nečitateľný, si vyžiadajte nový návod u vášho predajcu alebo ho nájdete na webových stránkach uvedených v úvode návodu.
- Kompresor smie používať iba svojprávna osoba staršia ako 18 rokov. Národnými predpismi danej krajiny môže byť inak obmedzený vek obsluhy. Nikdy nesmú kompresor obsluhovať deti! Zabráňte tomu, aby sa deti s kompresorom hrali. Kompresor nesmie obsluhovať osoba, ktorá je pod vplyvom alkoholu, drog, liekov alebo iných návykových a psychotropných látok ovplyvňujúcich pozornosť a sústredenie a tiež osoba, ktorá nie je poučená a oboznámená s používaním tohto kompresora.
- Norma EN 1012-1 vyžaduje, aby v návode na použitie pre piestové kompresory bol uvedený nasledujúci oznam:
„Riziko hromadenia koksu vo výtlačnom potrubí spôsobujúce požiar alebo výbuch“.
- Predlžovací napájací prívod musí byť trojžilový kábel s ochranným vodičom a s prierezom vodičov podľa údajov uvedeného na napájacom prívode kompresora. Predlžovací prívod s menším prierezom vodiča by mohol spôsobiť prehrievanie vodiča a skrat. Ak používate predlžovací prívod, vždy dbajte na to, aby bol roztihnutý z dôvodu chladenia.



Stroj počas prevádzky vytvára elektromagnetické pole, ktoré môže negatívne ovplyvniť fungovanie aktívnych či pasívnych lekárskeho implantátov (kardiosťimulátorov) a ohroziť život používateľa. Pred používaním tohto náradia sa informujte u lekára alebo výrobcu implantátu, či môžete s týmto prístrojom pracovať.

HLUK

⚠ VÝSTRAHA

- Uvedené číselné hodnoty garantovanej hladiny akustického výkonu spĺňajú smernicu 2000/14 ES, ale keďže hladina akustického tlaku presahuje 80 dB (A), obsluha kompresora a osoby v blízkosti by mali používať certifikovanú ochranu sluchu s dostatočnou úrovňou ochrany. Aj keď medzi hodnotami hladiny vyziareneho hluku a hladinami expozície hluku je určitá korelácia, nie je ju možné spoľahlivo použiť na stanovenie, či sú alebo nie sú nutné ďalšie opatrenia. Faktory, ktoré ovplyvňujú aktuálnu hladinu hlukovej expozície pracovníkov zahŕňajú vlastnosti pracovnej miestnosti, rezonancie s okolím, iné zdroje hluku ako napr. počet strojov alebo iných v blízkosti prebiehajúcich pracovných procesov, a ďalej aj dĺžku času, keď je obsluhujúci pracovník vystavený hluku. Aj povolená úroveň expozície sa môže líšiť v rôznych krajinách. Preto po inštalácii kompresora na pracovisko nechajte vykonať meranie hluku oprávnenou osobou, aby sa zistilo zaťaženie pracovníka hlukom a na to, aby sa stanovil bezpečný čas expozície a požadovaný útlm chráničov sluchu.



VI. Údržba a servis

⚠ UPOZORNENIE

- Údržbu vykonávajte pri odpojení prívode el. prúdu.

ÚDRŽBA A ČISTENIE VZDUCHOVÉHO FILTRA

- Stav vzduchového filtra kontrolujte pred každým uvedením kompresora do prevádzky, pretože zanesený vzduchový filter obmedzuje prietok vzduchu do kompresora. Kompresor sa nesmie bez nainštalovaného filtra prevádzkovať, pozrite vyššie.
- Filter čistite každých 50 prevádzkových hodín. V prípade používania kompresora v prašnom prostredí, ho čistite častejšie, cca po 10 hodinách alebo menej.
- Filter (papierový skladaný) je uložený v kovovom puzdre (obr. 10). Pootočte hornou časťou puzdra a hornú časť odoberte. Z kovového puzdra vyberte filter a v prípade ľahšieho zanesenia prachom ho ofúkajte tlakovým vzduchom alebo vysajte. V prípade silného zanesenia alebo poškodenia ho vymeňte za nový, vzduchový filter je rovnaký pre všetky tri modely kompresorov, objednávacie číslo: 8895310F.
- Papierový filter vložte späť do kovového puzdra s umiestnením plastového tesniaceho krúžku podľa obr. 11.

VÝMENA OLEJA

- Olej odporúčame vymeniť po 500 prevádzkových hodinách.
 - 1) Vhodným montážnym náradím povolte vypúšťaciu skrutku (obr. 12A) a olej vypustite do vopred pripravej nádoby. Pri dvojpiestovom modeli Extol Premium 8895320 sa olej vypúšťa vyskrutkovaním okienka na kontrolu výšky hladiny oleja (obr. 12B).
 - Olej vymieňajte, keď je zahriaty, pretože lepšie tečie, teda cca 10 min. po vypnutí motora, aby mohol stiecť zo stien kľukovej skrine.
 - Na vypustenie oleja z kľukovej skrine primerane nadvihnite zadnú časť tlakovej nádoby, aby všetok olej vytekol.
 - 2) Naskrutkujte späť vypúšťaciu skrutku a riadne ju utiahnite.
 - 3) Vyskrutkujte vyrovnávač tlaku (obr. 1, pozícia 15) a otvorom nalejte kompresorový olej alebo motorový

olej triedy SAE 15W40, úroveň hladiny oleja musí byť v polovici červeného krúžku (obr. 5).

⚠ UPOZORNENIE

- Pri výmene oleja používajte vhodné nepremokavé rukavice. Olej sa vstrebáva pokožkou a je zdraviu škodlivý.
- Nepoužiteľný olej odovzdajte na ekologickú likvidáciu na zberných miestach nebezpečného odpadu v odolných (plastových) nádobách. Nevylievajte ho do životného prostredia, povrchových a odpadových vôd a nespálajte ho.
- ➔ **Pravidelne kontrolujte, či sú čisté a prístupné vetracie otvory na zadnej časti krytu motora (obr. 1, pozícia 12), pretože nimi sa vetrákom nasáva vzduch, ktorý chladí motorovú jednotku. Nedostatočné chladenie motora môže viesť k častej aktivácii tepelnej poistky a k prehrievaniu motora.**

- Na čistenie kompresora používajte vlhkú handričku namočenú v roztoku saponátu, zamedzte vniknutiu vody do elektrickej časti prístroja. Nepoužívajte žiadne agresívne či abrazívne čistiace prostriedky a organické rozpúšťadlá. Viedlo by to k poškodeniu plastového krytu prístroja či náteru.
- Na tlakovej nádobe sa nesmú vykonávať žiadne zväracie práce (pozrite bezpečnostné pokyny vyššie).
- Vnútorne revízie tlakovej nádoby a tlakových súčastí kompresora a elektrického zariadenia kompresora musí vykonávať iba akreditovaný revízny technik tlakových a elektrických zariadení, pretože má nevyhnutné vybavenie a odborné vzdelanie, pozrite nižšie.
- Na opravu kompresora a výmenu spotrebných častí (napr. vzduchového filtra) sa musia z bezpečnostných dôvodov použiť iba originálne diely výrobcu.

ODSTRAŇOVANIE PRÍPADNÝCH PORÚCH

- Ak nepracuje kompresor správne, pri odstraňovaní porúch sa riaďte nižšie uvedenými pokynmi. Ak nie ste schopní vyriešiť problém sami, v prípade záručnej opravy sa obráťte na obchodníka, u ktorého ste kompresor kúpili alebo na autorizovaný servis značky Extol® (servisné miesta nájdete na webových stránkach v úvode návodu).

MOTOR SA NEROZBEHNE

- Skontrolujte, či je kompresor pripojený k sieti a prevádzkový spínač je v pozícii „zapnuté“ („ON“; „I“).
- Skontrolujte, či napájacie napätie v sieti zodpovedá rozsahu napätia 220 – 240 V ~ 50 Hz uvedenému na štítku kompresora.
- Skontrolujte, či sú ističe v rozvodnej skrini funkčné, príp. či nie sú „vyhodené“.
- Skontrolujte, či nie sú použité predlžovacie káble, ktoré majú malý prierez vodičov a nie sú dimenzované pre malú prúdovú záťaž kompresora.
- Príliš vysoká teplota okolia, došlo k aktivácii tepelnej poistky. Je nutné nechať kompresor schladnúť alebo používať na chladnejšom mieste.

KOMPRESOR NEDODÁVA VZDUCH, TLAK JE NEDOSTATOČNÝ

- Otáčky motora sú príliš nízke.
- Vzduchový filter je upchatý; nedostatočné nasávanie vzduchu do valca.
- Netesnosť pretlakového ventilu; zrejmy únik vzduchu.
- Netesnosť vzduchových rozvodov a spojov; zrejmy únik vzduchu.
- Skontrolujte funkčnosť a správnosť nastavenia ventilu regulácie prevádzkového tlaku.
- Skontrolujte tesnosť pripojenia vzduchových hadíc.
- Skontrolujte dotiahnutie skrutky na vypúšťanie kondenzátu z tlakovej nádoby.

TLAK JE PRÍLIŠ VYSOKÝ – ÚNIK VZDUCHU PRETLAKOVÝM VENILOM

- Skontrolujte správnu funkčnosť automatickej elektronickej riadiacej jednotky.
Motor sa uvedie do chodu, ak tlak v systéme poklesne na cca 6 bar bez ohľadu na nastavenú hodnotu tlaku na regulátore tlaku. Hneď ako sa v systéme dosiahne tlak 8 bar, dôjde k automatickému vypnutiu prevádzky motora pri prevádzkovom spínači v pozícii „zapnuté“ („ON“; „I“), takisto bez ohľadu na nastavenú hodnotu tlaku na regulátore tlaku. Hneď ako dôjde k poklesu tlaku na hodnotu cca 6 bar, dôjde k automatickému

natlakovaniu systému opäť na hodnotu tlaku 8 bar, pri ktorej dôjde opäť k automatickému vypnutiu motora.

- Ak toto automatické ovládanie chodu motora pri prevádzkovom spínači v polohe zapnuté („ON“; „I“) nefunguje správne, musí sa vymeniť automatická riadiaca jednotka v autorizovanom servise značky Extol®, inak hrozí pretlakovanie systému, ktoré môže viesť až k výbuchu.
- Skontrolujte, či je tlaková hadica správne pripojená k rýchlospojke s výstupom tlakového vzduchu.
- V prípade potreby záručnej opravy sa obráťte na predajcu, u ktorého ste výrobok kúpili a ktorý zaistí opravu v autorizovanom servise značky Extol®. Pre pozáručnú opravu sa obráťte priamo na autorizovaný servis značky Extol® (servisné miesta nájdete na webových stránkach v úvode návodu).

VII. Sprievodná dokumentácia k tlakovej nádobe kompresora podľa kapitoly 12 normy EN 286-1 a odseku 2 Prílohy 3 NV. 119/2016

Najvyšší dovolený tlak PS: 8,5 bar

Skúšobný pretlak P_H: 12,75 bar

Najvyššia dovolená teplota Tmax.: +150 °C

Najnižšia dovolená teplota Tmin.: -10 °C

Objem nádoby V: 24 l (model kompresora 8895310)
50 l (modely kompresora 8895315, 8895320)

Hrúbka prijatého korozného prídavku c:
0,5 mm (podľa kap. 12 EN 286-1)

Hrúbka stien tl. nádoby (vzdušníka) e_a: 2,25 mm

Materiál tl. nádoby: oceľ

Použitá výrobná norma tl. nádoby:
EN 286-1:1998+A1:02+A2:05 a požiadavky smernice (EÚ) 2014/29 EÚ pre jednoduché tlakové nádoby

S/N: sériové číslo tlakovej nádoby, identifikácia výrobné série tl. nádoby (pozrite štítko na tlakovej nádobe)

CE: ABCD – číslo oznámeného subjektu, ktorý vedie dohľad nad výrobou a posudzuje zhodu tlakových nádob.

Year: príklad 2021/09; rok a mesiac výroby tlakovej nádoby

Typové označenie tlakovej nádoby:

CW 24/8 (model kompresora 8895310)

CW 50/8 (modely kompresora 8895315, 8895320)

Adresa výrobcu tlakovej nádoby: Taizhou Hanma Air Compressor Manufacturing No.:

669, Haimao Road Sanjia Street, Taizhouwan China

Predpokladaný spôsob použitia tlakovej nádoby:

tlaková nádoba je neoddeliteľnou súčasťou kompresora ako strojového zariadenia s cieľom výroby tlakového vzduchu z atmosférického vzduchu do najvyššieho tlaku max. 8 bar. Používateľovi nie je akokoľvek dovolené tlakovú nádobu z kompresora demontovať a odberať motorovú jednotku, pretože ide o komplexné zariadenie dodávané z výroby. Na tlakovej nádobe sa nesmú vykonávať žiadne zväračské práce. Údržba a podmienky prevádzky sú uvedené vyššie v návode na použitie kompresora a nižšie v rámci kontroly revíznymi technikmi tlakových zariadení. Nádoba, ktorá je súčasťou kompresora, nie je určená na iné účely použitia, iné plyny alebo kvapaliny.

VIII. Revízia tlakovej nádoby kompresora a pasport k tlakovej nádobe podľa ČSN 690010-7-2

PASPORT K TLAKOVEJ NÁDOBE PODĽA ČSN 690010-7-2

- Povinnosť dodávať k tlakovej nádobe kompresora pasport podľa ČSN 690010-7-2 sa nevzťahuje na tlakové nádoby, resp. kompresory, ktoré sú stanoveným výrobkom podľa zákona 90/2016 Zb. a smernice (EÚ) 2014/29 stanovujúcej požiadavky pre dodávanie jednoduchých tlakových nádob na trh EÚ a pre ich uvádzanie do prevádzky, t. j. pre tlakové nádoby s označením „CE“. Povinnosť dodávať k tlakovým nádobám pasport podľa ČSN 690010-7-2 sa vzťahuje iba na tlakové nádoby vyrábané na zákazku na základe zmluvného vzťahu medzi zhotoviteľom a objednávateľom, teda na tl. nádoby, ktoré nie sú vo voľnom predaji na trhu EÚ, takéto nádoby teda nie sú stanoveným výrobkom posudzovaným podľa zákona 90/2016 Zb. a smernice (EÚ) 2014/29 a nesmú niesť označenie „CE“.

PRVÁ TLAKOVÁ SKÚŠKA V RÁMCI VÝCHODISKOVEJ REVÍZIE

- Povinnosť vykonania prvej tlakovej skúšky tlakovej nádoby v rámci východiskovej revízie sa nevzťahuje na tlakové nádoby, resp. kompresory, ktoré sú stanoveným výrobkom podľa zákona 90/2016 Zb. a smernice (EÚ) 2014/29 stanovujúcej požiadavky pre dodávanie jednoduchých tlakových nádob na trh EÚ a pre ich uvádzanie do prevádzky, pretože prvá tlaková skúška tlakovej nádoby sa musí vykonať už pred expedíciou tlakovej nádoby z výroby v rámci dohľadu notifikovanej osoby nad výrobou podľa príslušného modulu posudzovania zhody podľa smernice (EÚ) 2014/29. Ak tlaková nádoba nespĺňa požiadavky na tlakovú skúšku, musí byť vyradená. Vykonanie a splnenie podmienok prvej tlakovej skúšky je nevyhnutnou podmienkou pre označenie „CE“ a platnosť „CE“ certifikátu tlakovej nádoby.
- Ak kompresor prevádzkujú právnické či fyzické osoby, ktoré vykonávajú podnikateľskú činnosť a kompresor používajú v rámci podnikateľskej činnosti (vzťahuje sa aj na platené požíčovanie kompresora, t. j. platený prenájom), je prevádzkovateľ povinný zaistiť pravidelnú revíziu tlakovej nádoby a revíziu elektrickej časti v súlade s národnými predpismi danej krajiny. Revíznymi technikmi na základe revízie vydá revíznou správou.
- Prevádzkovateľ tlakovej nádoby zaistí odborne spôsobilú obsluhu, bezodkladne odstraňuje poruchy a vykonáva opatrenia, aby sa predišlo ohrozeniu života, zdravia a bezpečnosti osôb, majetku alebo životného prostredia.
- Pravidelný rozpis lehôt a rozsah revízií s príhľadnutím na prevádzkové podmienky stanoví revíznymi technikmi, pričom lehoty nesmú byť dlhšie, než je stanovené predpismi.

IX. Preprava kompresora

⚠ UPOZORNENIE

- Kompresor sa smie prepravovať iba vtedy, ak nie je natlakovaný a ak je vychladnutý. Pre prepravu kompresora je nutné vždy zaistiť, aby pri preprave nedošlo k pohybu či prevrhnutiu kompresora vnútri prepravného priestoru a tiež, aby nedochádzalo k nárazom kompresora o predmety či steny vnútri prepravného priestoru.

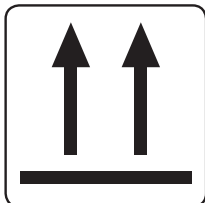

KEEP UPRIGHT!
Neklopit! • Neklopit!
Tartsa függőlegesen!
Nicht kippen!
Mantiene en posición vertical!

KOMPRESOR SA MUSÍ VŽDY PREPRAVOVAŤ V STOJI A NESMIE BYŤ POLOŽENÝ NA BOK, INAK BY DOŠLO K ÚNIKU OLEJA DO VONKAJŠIEHO PRIESTORU A PRÍPADNE DO VZDUCHOVÉHO VALCA. NA PREPRAVU KOMPRESORA PREPRAVNŔU SLUŽBOU KOMPRESOR UMIESTNITE NA PREPRAVNŔU PALETU A ZAMEDZTE PREVRHNUTIU A POHYBU KOMPRESORA NA PALETE PREVIAZANÍM PRE PREPRAVU.

X. Likvidácia odpadu

- Obalové materiály vyhodte do príslušného kontajnera na triedený odpad.

KOMPRESOR S UKONČENOU ŽIVOTNOSŤOU

- Podľa smernice (EÚ) 2012/19 sa nesmie nepoužiteľné elektrozariadenie vyhadzovať do komunálneho odpadu z dôvodu obsahu nebezpečných látok pre životné prostredie, ale musí sa odovzdať na ekologickú likvidáciu do spätného zberu elektrozariadení. Informácie o zberných miestach elektrozariadení a podmienkach zberu dostanete na obecnom úrade alebo u predávajúceho.



- Odpadové kvapaliny (olej, kondenzát) odovzdajte na ekologickú likvidáciu v odolnej a tesnej nádobe do zberu nebezpečného odpadu.

XI. Význam označení a piktogramov na kompresore

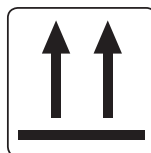
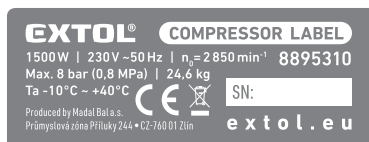

CE CE ABCD	CE: Splňa príslušné harmonizačné právne predpisy EÚ. ABCD: číslo notifikovanej osoby, ktorá vykonala EÚ posúdenie zhody tl. nádoby a vedie dohľad nad výrobou tlakovej nádoby.
	Pred použitím stroja si pozorne preštudujte návod na použitie.
	Obsluha a osoby v okolí kompresora musia používať certifikovanú ochranu sluchu s dostatočnou úrovňou ochrany. Vystavenie hluku môže spôsobiť nevratné poškodenie sluchu.
	Vyvarujte sa dotyku s horúcimi povrchmi. Kovové časti môžu byť počas prevádzky kompresora veľmi horúce.
	Pozor! Stroj má elektrické zariadenie, nebezpečenstvo úrazu el. prúdom pri nedodržíaní podmienok bezpečného a správneho používania.
	Obsluha a osoby v okolí kompresora musia používať certifikovanú ochranu zraku s dostatočnou úrovňou ochrany.

	Pozor! Zariadenie sa samočinne uvádza do prevádzky bez výstrahy pri poklese tlaku na hodnotu spínacieho tlaku pri odbere vzduchu.
	Stroj chráňte pred dažďom a vniknutím vody. Nebezpečenstvo úrazu el. prúdom.
	Neotvárajte kohútik tlakového vzduchu pred pripojením vzduchovej hadice.
	Neprevádzkujte pojazdný kompresor bez nainštalovaného krytu.
	Stroj vyžaduje mazanie. Do kľukovej skrine nalejte olej podľa technickej špecifikácie v návode na použitie.
	Nekladte kompresor na bok; prepravujte v stoj, nebezpečenstvo úniku oleja a vniknutia do valca.
	Elektroodpad. Nepoužiteľný kompresor nevyhadzujte do zmesového odpadu, ale odovzdajte na spätný zber elektrozariadení, pozrite vyššie v texte.
Sériové číslo	Na štítku kompresora je uvedené sériové číslo, ktoré zahŕňa rok a mesiac výroby stroja a označenie výrobnéj série stroja.

Tabuľka 2

XII. Záručná lehota a podmienky (práva z chybného plnenia)

- Ak o to kupujúci požiadajú, je predávajúci povinný kupujúcemu poskytnúť záručné podmienky (práva z chybného plnenia) v písomnej forme podľa zákona.

ZÁRUČNÝ A POZÁRUČNÝ SERVIS

Pre uplatnenie práva na záručnú opravu tovaru sa obráťte na obchodníka, u ktorého ste tovar zakúpili. Pre opravu po uplynutí záruky sa tiež môžete obrátiť na náš autorizovaný servis.

Najbližšie servisné miesta nájdete na www.extol.sk. V prípade, že budete potrebovať ďalšie informácie, poradíme Vám na:

Fax: +421 2 212 920 91 Tel.: +421 2 212 920 70
E-mail: servis@madalbal.sk

ES Vyhlásenie o zhode

Predmety vyhlásenia – modely, identifikácia výrobkov:

Olejové kompresory s tlakovou nádobou

Extol® Premium 8895310; 24 l, 1 500 W

Extol® Premium 8895315; 50 l, 1 800 W

Extol® Premium 8895320; 50 l (2 valce), 2 200 W

Výrobca: Madal Bal a.s. • Bartošova 40/3 • CZ-760 01 Zlín • IČO: 49433717

vyhlasuje,

že vyššie uvedené predmety vyhlásenia sú v zhode

so všetkými príslušnými ustanoveniami harmonizačných právnych predpisov Európskej únie:

2006/42 ES; (EU) 2011/65; (EU) 2014/30; (EU) 2014/29; 2000/14 ES.

Toto vyhlásenie sa vydáva na výhradnú zodpovednosť výrobcu.

Harmonizované normy (vrátane ich pozmeňujúcich príloh, ak existujú), ktoré sa použili na posúdenie zhody a na ktorých základe sa zhoda vyhlasuje:

EN 1012-1:2010; EN ISO 12100:2010; EN IEC 61000-6-1:2019; EN IEC 61000-6-3:2021; EN IEC 63000:2018; EN ISO 3744:2010; EN 286-1:1998 (neharmonizovaná k (EÚ) 2014/29) – na tlakové nádoby použité požiadavky v smernici (EÚ) 2014/29.

Kompletizáciu technickej dokumentácie 2006/42 ES, 2000/14 ES vykonal Martin Šenkýř so sídlom na adrese Madal Bal, a.s., Priemyselná zóna Příluky 244, 760 01 Zlín, Česká republika.

Technická dokumentácia (2006/42 ES, 2000/14 ES) je k dispozícii na vyššie uvedenej adrese spoločnosti Madal Bal a.s. Postup posúdenia zhody (2006/42 ES, 2000/14 ES):

Overenie jednotlivého zariadenia notifikovanou osobou č.: 0123 TÜV SÜD Product Service GmbH, Riedlerstrasse 65, Zertifizierstellen, 80339 München, Nemecko.

Nameraná hladina akustického výkonu reprezentujúceho daný typ: 94 dB (A), neistota $K = \pm 3$ dB(A)
Garantovaná hladina akustického výkonu zariadenia (2000/14 ES): 97 dB(A)

Modely použitých tlakových nádob: CW 24/8 (kompresora 8895310); CW 50/8 (kompresora 8895315, 8895320).

Výrobca: Taizhou Hanma Air Compressor Manufacturing No.: 669, Haimao Road Sanjia Street, Taizhouwan China.

Oznámený subjekt č.: 1128, European Inspection and Certification company SA-Eurocert SA, Grécko, vykonal posúdenie zhody podľa modulu B a vedie dohľad nad výrobou podľa modulu C1 smernice (EÚ) 2014/29 a vydal certifikát č.: SPVMB.0003 s dátumom vydania 18. 6. 2021.

Miesto a dátum vydania ES vyhlásenia o zhode: Zlín, 2. 11. 2020

V mene spoločnosti Madal Bal, a.s.:

Martin Šenkýř
člen predstavenstva spoločnosti

Bevezető

Tisztelt Vevő!

Köszönjük Önnek, hogy megvásárolta az Extol® márka termékét!

A terméket az idevonatkozó európai előírásoknak megfelelően megbízhatósági, biztonsági és minőségi vizsgálatoknak vetettük alá.

Kérdéseivel forduljon a vevőszolgálatunkhoz és a tanácsadó központunkhoz:

www.extol.hu Fax: (1) 297-1270 Tel: (1) 297-1277

Gyártó: Madal Bal a. s., Průmyslová zóna Příluky 244, 760 01 Zlín Cseh Köztársaság

Forgalmazó: Madal Bal Kft., 1173 Budapest, Régióvám köz 2. (Magyarország)

Kiadás dátuma: 2022. 5. 27

I. A készülék jellemzői és rendeltetése

- ✓ Az **Extol® Premium** olajos kompresszort olyan helyeken lehet használni, ahol sűrített levegőre van szükség, pl. festékszóráshoz, tisztításhoz (fúvó pisztollyal), homokszóráshoz, olajkóddal való kenéshez vagy tisztításhoz (kódképző pisztollyal), gumiabroncsok felfújásához, pneumatikus szerszámok működtetéséhez (figyelembe véve a kompresszor teljesítményét és kapacitását, valamint a pneumatikus szerszám levegő fogyasztását és üzemeltetési paramétereit).
- ✓ A kompresszorokon két-két nyomásmérővel is felszerelt kimenet található. Az egyik kimeneten beszabályozható a légnyomás, a másik kimeneten nincs nyomásszabályozás, itt a nyomás akár 8 bar is lehet (max.).
- ✓ A beszívott levegőt nagy hatékonyságú összehajtogatott papír szűrő szűri meg.

A CSOMAGOLÁSON TALÁLHATÓ JELÖLÉSEK MAGYARÁZATA



Légtartály térfogata



Töltési teljesítmény (adott nyomáson 4 bar ²⁾ és 8 bar ²⁾)



A légtartály feltöltési ideje 8 bar nyomásra ¹⁾
(kompresszor teljesítménye - töltési teljesítmény)



Szívóteljesítmény ³⁾)

II. Műszaki specifikáció

Típuszám / rendelési szám	8895310	8895315	8895320
Max. névleges teljesítményfelvétel	1 500 W	1 800 W	2 200 W
Légtartály térfogata	24 l	50 l	50 l
Hengerek száma	1	1	2
Max. üzemi nyomás	8 bar	8 bar	8 bar
A légtartály feltöltési ideje 8 bar nyomásra ¹⁾ (kompresszor teljesítménye - töltési teljesítmény)	1 perc 24 másodperc (84 másodperc)	2 perc 33 másodperc (153 másodperc)	1 perc 45 másodperc (105 másodperc)
Töltő teljesítmény 8 bar nyomáson ²⁾	137 l/perc	150 l/perc	228 l/perc
Töltő teljesítmény 4 bar nyomáson ²⁾	169,4 l/perc	187,5 l/perc	300 l/perc
Szívóteljesítmény ³⁾	200 l/perc	235 l/perc	356 l/perc
Pneumatikus tömlő csatlakoztatás a kompresszorhoz	gyorscsatlakozó (aljzat); 1/4"; (2×)		
Motor kapcsoló nyomás ⁴⁾	kb. 6 bar		
Motor kikapcsoló nyomás	8 bar		
Henger lökettérfogat	69,4 cm ³	81,7 cm ³	2× 62,4 cm ³
Motor fordulatszáma	2850 f/p	2850 f/p	2850 f/p
Olajtöltet	200-222 ml		400-450 ml
Olaj típusa	Kompresszorolaj, dugattyús kompresszorokhoz vagy SAE 15W40 motorolaj		
Kompresszor tömege (olajjal és tápvezetékekkel együtt)	24,6 kg	32,3 kg	40,6 kg
Tápfeszültség	220-240 V ~50 Hz		
Kompresszor üzemeltetési környezeti hőmérséklet „Ta” (min. és max.)	-10°C és 40°C között		
Védelmi osztály	I		
Akusztikus nyomás, bizonytalanság K	87,6 dB (A); K = ±3 dB (A)		
Akusztikus teljesítmény, bizonytalanság K	94,3 dB (A); K = ±3 dB (A)		
Garantált akusztikus teljesítményszint (a 2000/14/EK szerint):	97 dB (A)		

Vásárolható pótalkatrészek	Rendelési szám
Levegőszűrő	8895310F (mindhárom típus esetében azonos)

1. táblázat

- 1) A kompresszor töltő teljesítménye jelentős mértékben függ a nyomástól. Minél nagyobb a kompresszor üzemi nyomása, annál kisebb a töltő teljesítménye. A kompresszor légtartályában a töltő teljesítmény és a nyomás fizikailag dinamikus és egymástól függő rendszer, amely a gép jellemzőivel is összefügg. A kompresszor kimenetén (adott nyomáson) a térfogatáramot az feltüntetett képlettel lehet kiszámolni, illetve (még pontosabban) egy áramlásmérővel lehet megmérni.

A KÜLÖNBÖZŐ GYÁRTÓKTÓL SZÁRMAZÓ KOMPRESSZOROK TELJESÍTMÉNYÉNEK AZ ÖSSZEHASONLÍTÁSA

- A különböző gyártóktól származó azonos légtartály térfogattal és azonos hengerszámmal rendelkező kompresszorok teljesítményének az összehasonlításához fel lehet használni az azt időt, ami alatt a kompresszor a légtartályt 8 bar nyomásra tölti fel. A 8 bar nyomás fontos paraméter, mert ennél a nyomásnál éri a motort a legnagyobb terhelés, és ez mutatja a motor teljesítményének és a fordulatszámának az állandóságát. A légtartály feltöltése nem lineáris, a feltöltéshez szükséges idő és a felvételi görbe függ a légtartályban uralkodó nyomástól. Tehát 2 bar nyomásról 3 bar nyomásra gyorsabban fel lehet tölteni a légtartályt, mint 7 bar nyomásról 8 bar nyomásra, ennek az oka az, hogy a motornak le kell győznie a dugattyú aljára ható nagyobb nyomást, így a légtartály feltöltése függ a motor teljesítményétől. A kompresszió hatására csökken az adagolt levegő térfogata (fizikai jelenség).

FIGYELMEZTETÉS!

- Csak azonos légtartály térfogatú és azonos számú hengerrel (dugattyúval) rendelkező kompresszorokat lehet összehasonlítani.

ELJÁRÁS

- Nyomásmentes légtartályon zárja el a kimeneti szelepet, kapcsolja be a kompresszort, és mérje meg azt az időt, ami a 8 bar nyomás eléréséhez szükséges. A méréshez használjon stopperórát (pl. a mobiltelefon időmérőjét), mivel a másodperceket is mérni kell.

- Az a kompresszor a nagyobb teljesítményű, amely az azonos térfogatú légtartályt gyorsabban feltölti az adott nyomásra (esetünkben 8 bar).

2) A kompresszor töltő teljesítményének a meghatározása

- A kompresszor adott nyomáshoz kapcsolódó töltőteljesítményét az alábbi egyszerű képlet segítségével lehet kiszámolni. A számításához ismerni kell a kompresszorhoz csatlakoztatott légtartály belső térfogatát, valamint a feltöltési idejét (másodpercben) - az adott nyomásra.

A kompresszor töltőteljesítményét meghatározó képlet:

$$\text{Nyomás a légtartályban (bar)} \times \text{légtartály térfogata (l)} \times 60 = \frac{\text{Töltő teljesítmény (l/perc)}}{\text{Feltöltési idő adott nyomásra (másodperc)}}$$

Példa:

Az Extol® Premium 8895310 kompresszor 24 literes légtartályának a feltöltési ideje 84 másodperc (8 bar nyomásra való feltöltéskor).

A kompresszor töltőteljesítményét a fenti képlet segítségével számolja ki:

$(8 \text{ bar} \times 24 \text{ liter} \times 60) / 84 \text{ másodperc} = 131 \text{ l/perc}$

A kompresszor töltőteljesítménye (8 bar nyomásnál):

131 l/perc. Természetesen más nyomásokra is ki lehet számolni a töltő teljesítményt.

MEGFELELŐ TELJESÍTMÉNYŰ KOMPRESSZOR KIVÁLASZTÁSA

- A pneumatikus szerszámokat mindig a műszaki adataik között megadott teljesítményt (nyomást és légáramot) biztosítani tudó, és megfelelő térfogatú légtartállyal szerelt kompresszorokról kell üzemeltetni, ellenkező esetben a pneumatikus szerszámok nem tudnak optimális teljesítménnyel működni. A nagy levegő fogyasztású pneumatikus szerszámokhoz (pl. ütvecsavarozó, sarokcsiszoló, fúró stb.) nagy teljesítményű és megfelelően nagy légtartályú kompresszorokat kell használni, amely a kéziszerszám kikapcsolási ideje alatt felhalmozza a szükséges levegőt és nyomást a légtartályban. A festékszóró pisztolyok működtetéséhez általában elég 3-4 bar nyomás is, de ha a kompresszor nem rendelkezik megfelelő töltő teljesí-

tménnyel (azaz nem tud a kompresszor kellő mennyiségű sűrített levegőt biztosítani), akkor festék szórása és felhordása nem lesz egyenletes, a festékréteg vastagságának az állandósága nem biztosítható. A kisebb festékszóró pisztolyok kisebb mennyiségű levegőt igényelnek, de ezek esetében is biztosítani kell a megfelelő kompresszor teljesítményt (illetve optimálisan kell megválasztani a festékszóró pisztoly fúvóka furat átmérőjét).

- Amennyiben a csatlakoztatott szerszám (vagy eszköz) levegő fogyasztása nagyobb, mint amit a kompresszor az adott üzemi nyomáson le tud adni (kisebb a kompresszor töltőteljesítménye), akkor **a terhelés növekedése esetén** a sűrített levegő nyomása lecsökken, majd egy idő után azon a szintem stabilizálódik, ami a szerszám kisebb teljesítményű üzemeltetéséhez szükséges, valamint amit a kompresszor folyamatosan biztosítani tud. Kisebb üzemi nyomásnál a kompresszor töltőteljesítménye kis mértékben megnövekszik, a **pneumatikus kéziszerszám a névlegesnél kisebb, de állandó teljesítménnyel fog üzemelni.** Az így táplált pneumatikus szerszám pl. a maximális teljesítményének csak a 40%-val üzemel, ami lehetővé teszi a munkavégzést, de számolni kell azzal, hogy a munka sokkal tovább fog tartani. Például excenteres rezgőcsiszoló csatlakoztatása esetén (ha a légtartályt 6 bar nyomásra feltöltötte a kompresszor), a szerszám először maximális teljesítménnyel fog működni, de mivel a levegő fogyasztása meghaladja a kompresszor lehetőségeit, az üzemi nyomás egy idő után 3 barra csökken le (függ a kompresszor műszaki paramétereitől). A csiszoló kisebb fordulatszámmal és kisebb teljesítménnyel fog üzemelni (pl. 3 bar nyomáson).

- **A kompresszor megvásárlása előtt mindig végig kell gondolni, hogy milyen tevékenységekhez kívánja használni a kompresszort, és számolni kell a csatlakoztatni kívánt pneumatikus működtetésű szerszámok és eszközök levegő fogyasztásával. Festékszóráshoz (ahol nem a tökéletes minőség az elsődleges), kisebb csiszolási munkákhoz, felületek tisztításához elegendő a kisebb teljesítményű kompresszor is. A nagy levegő fogyasztású pneumatikus szerszámokhoz (pl. ütvecsavarozó, sarokcsiszoló, fúró stb.) nagy teljesítményű és megfelelően nagy légtartályú kompresszorokat kell használni, amely a kéziszerszám kikapcsolási ideje alatt felhalmozza a szükséges levegőt és nyomást a légtartályban.**

- 3) A szívóteljesítmény (a kompresszor által beszívott levegő térfogata) a légtartály feltöltése során (a nyomás növekedésével arányosan) kisebb lesz, mivel a sűrített levegő ellennyomása miatt a motor fordulatszáma kis mértékben csökken.

- 4) A motor kapcsoló nyomása (kompresszoronként) kis mértékben eltérhet egymástól, mivel ez egy mechanikus beállítás a vezérlőegységben. A felhasználó nem bonthatja meg és nem állíthatja el a vezérlőegység gyári beállításait.

III. A készülék részei és működtető elemei

- Az Extol® Premium 8895310, 8895315 típusú kompresszorok részei és működtető elemei

1. ábra. Tételszámok és megnevezések

- 1) Légszűrő, fém házban
- 2) Fogantyú az emeléshez
- 3) Kerék
- 4) Hálózati vezeték
- 5) Gumiláb
- 6) Túlnyomás szelep
- 7) Gyorscsatlakozó aljzat a nyomótömlő csatlakoztatásához
- 8) Fogantyú
- 9) Nyomásszabályozó a bal kimenethez
- 10) Működést szabályozó vezérlőegység (nyomáskapcsoló)
- 11) Működtető kapcsoló
- 12) Szellőző nyílások
- 13) Motor burkolat
- 14) Légtartály kondenzátum (víz) leeresztő csavar
- 15) Forgattyús ház légnyomás kiegyenlítő, olajbetöltő nyílás
- 16) Nyomásmérő

17) Légtartály

18) Olajsint ellenőrző dugó, piros ponttal a szükséges olajszinthez

19) Olaj leeresztő csavar

Az Extol® Premium 8895320 típusú kompresszor részei és működtető elemei

! FIGYELMEZTETÉS!

- Az Extol® Premium 8895320 típus leírásában csak az Extol® Premium 8895310, 8895315 típusoktól eltérő részek vannak feltüntetve. A 8895320 típuson nincs olajleeresztő csavar. Az olajat az olajsint ellenőrző dugó kicsavarozásával lehet kiengedni.

2. ábra. Tételszámok és megnevezések

- 1) Hőkapcsoló
- 2) Henger (ez a típus 2 hengerrel rendelkezik)

IV. A kompresszor előkészítése a használathoz, üzembe helyezés, leállítás utáni tevékenységek

! FIGYELMEZTETÉS!

- A kompresszor használatba vétele előtt a jelen útmutatót olvassa el, és az útmutatót a kompresszor közelében tárolja, hogy a felhasználók bármikor el tudják olvasni. Amennyiben a terméket eladja vagy kölcsönadja, akkor a termékkel együtt a jelen használati útmutatót is adja át. A használati útmutatót védje meg a sérülésektől. A gyártó nem vállal felelősséget a termék rendeltetésétől vagy a használati útmutatótól eltérő használata miatt bekövetkező károkért. A kompresszor első bekapcsolása előtt ismerkedjen meg alaposan a működtető elemek és a tartozékok használatával, a kompresszor gyors kikapcsolásával (veszély esetén). A használatba vétel előtt mindig ellenőrizze le a készülék és tartozékai, valamint a védő és biztonsági elemek sérülésmentességét, a készülék helyes összeszerelését. A hálózati vezeték szigetelésének a sérülése, vagy a vezeték felhőlyagosodása, továbbá a csatlakozódugó sérülése is sérülésnek számít. Amennyiben sérülést vagy hiányt észlel, akkor a készüléket ne kap-

solja be. A készüléket Extol® márkaszervizben javíttassa meg, illetve itt vásárolhat a készülékhez pótalkatrészeket (lásd a karbantartás és szerviz fejezetben, továbbá a weblapunkon).

! FIGYELMEZTETÉS!

- A kompresszor használathoz való előkészítése, szerelése, javítása vagy karbantartása előtt a hálózati vezetékét húzza ki az elektromos aljzattól (a készülék nem lehet a tápfeszültséghez csatlakoztatva).



1) A kompresszort stabil és vízszintes felületre állítsa fel.

! FIGYELMEZTETÉS!

- A kompresszort üzemeltetés során nem szabad 10°-nál nagyobb dőlésszögben megdőnteni, mert a forgattyús házban található olaj nem tud minden súrlódó alkatrészt megfelelő módon megkenni.

2) A légtartály alvázába szerelje be a kerekeket (4. ábra), a kítámasztó talpba a gumi lábakat (3. ábra).

- A kítámasztó talp furatába dugja be a gumi láb csavarját, a menetre húzza rá az alátétet és csavarozza rá az anyát. A csavar fejét nem kell szerszámmal megfogni (a csavar feje és a gumi közti súrlódás elegendő a csavar megfogásához).

- A kompresszort csak felszerelt kerekekkel és gumi lábbal üzemeltesse, mert csak így biztosított a kompresszor stabilitása, valamint a gumi alkatrészek csökkentik a rezgések átvitelét, valamint hozzájárulnak a kompresszor csendesebb üzemeltetéséhez is. Előzze meg a kompresszor felborulását, leesését és elmozdulását.

3) Ellenőrizze le a légtartály alján található kondenzátum leeresztő csavar (1. ábra 14-es tétel) megfelelő meghúzását. Ha a csavar nincs jól meghúzva, akkor a csavar mellett levegő szívárog ki a légtartályból.

4) A forgattyús ház nyomáskiegyenlítő szelepet (1. ábra 15-ös tétel) csavarozza ki, és ha a forgattyús házban nincs olaj, akkor a furaton keresztül töltsön be kompresszor olajat (dugattyús kompresszorokhoz), vagy SAE 15W40 motorolajat. Az olajsint a piros

pont közepénél legyen. Az olaj betöltése után a forgattyús ház nyomáskiegyenlítő szelepet (1. ábra 15-ös tétel) csavarozza vissza. Amennyiben a kompresszort már olajjal feltöltve vásárolta meg, akkor a furatból csavarozza ki a záródugót és a helyére forgattyús ház nyomáskiegyenlítő szelepet (1. ábra 15-ös tétel) csavarozza be. Ellenkező esetben a kompresszor használata közben az olaj felett felmelegedő levegő nyomása a dugót kilöheti a furatból.

⚠ FIGYELMEZTETÉS!

- Az olajsint a forgattyús házban nem lehet a piros pont alatt, ellenkező esetben a mozgó alkatrészek kenése nem lesz megfelelő, a kompresszor meghibásodhat. Az olaj nem lehet több sem.

⚠ FIGYELMEZTETÉS!

- Az olajsint ellenőrzéséhez a betöltő nyílásból a záródugót csavarozza ki (a forgattyús házban uralkodó nyomás esetleg rossz leolvashoz vezetethet). Az olajsint ellenőrzéséhez a kompresszort állítsa teljesen vízszintes talajra és motor leállítása után várjon legalább 10 percet (hogy az olaj lefolyjon a forgattyús ház faláról is).

⚠ FIGYELMEZTETÉS!

➔ **A kompresszor minden üzembe helyezése előtt ellenőrizze le az olaj szintjét. A kompresszort olaj nélkül üzemeltetni tilos! Olaj nélkül a súrlódó alkatrészek rendkívül gyorsan elkopnak, illetve az olaj hűtőközegként is működik, és hűti a működő kompresszort.**

- 5) **A levegő beszívó nyílásba csavarozza be a légszűrőt. Az Extol® Premium 8895310, 8895315 típusok esetében az 1-es tételt (lásd az 1. ábrát). Az Extol® Premium 8895320 típus esetében a 3-as tételt (lásd a 2. ábrát), ennél a típusnál két légszűrőt kell használni.**

⚠ FIGYELMEZTETÉS!

- A kompresszorra a szállítás közben nincs(enek) felszerelve a légszűrő(k). A kompresszor üzembe helyezése előtt a légszűrő(ke)t fel kell szerelni. Az Extol® Premium 8895310, 8895315 típusokon 1 darab, a Extol® Premium 8895320 típuson 2 darab légszűrő található.

⚠ FIGYELMEZTETÉS!

- A kompresszort levegő szűrő nélkül üzemeltetni tilos, mert a beszívott szennyeződések alkatrész kopást és dugulásokat okozhatnak a kompresszorban. Az ilyen sérülésekre és hibákra a garancia nem vonatkozik.
- 6) **A kompresszor használatba vétele előtt mindig ellenőrizze le a csavarkötések meghúzását, a készülék, a védelmet biztosító tartozékok és burkolatok, valamint a hálózati vezeték sérülésmentességét (a szigetelésen nem lehet sérülés), valamint a kompresszor tartozékait (pl. manométert és a gyorscsatlakozókat stb.). Külső szemrevételezéssel ellenőrizze le a légtartályt is, azon nem lehet repedés, korrozio, gyenge pont (például ütés vagy sérülés nyoma), idegen hegesztés, csiszolási nyom stb. Amennyiben a légtartályon sérülést vagy elváltozást észlel, akkor a kompresszort üzemeltetni tilos, a légtartályon felülvizsgálatot kell végrehajtani (tanúsítással rendelkező szakcég vagy szakember által).**

⚠ FIGYELMEZTETÉS!

- A biztonságos üzemeltetés érdekében a nyomástartó edényt (légtartályt), a vonatkozó előírások és az alább leírtak szerint rendszeres időközönként felülvizsgálatnak kell alávetni. A légtartályon belül kicsapódó nedvesség korrozios folyamatot indíthat el, amely megtámadja a légtartály falát. A légtartály belső korroziojára nem utal semmilyen külső jel sem, ezt csak a felülvizsgálatot végző személy (megfelelő eszközök használatával) tudja felderíteni. A nyomástartó edény biztonságos üzemeltetése érdekében, a vonatkozó rendelkezés előírt időközönként, rendelje meg a nyomástartó edény felülvizsgálatát, mivel a nyomástartó edény belső korrozioja miatt a tartály kilyukadhat vagy megrepedhet, és személyi sérülést vagy anyagi károkat is okozhat.
- Rendszeresen ellenőrizze le a hálózati vezeték épségét. A repedezett vagy felhólyagosodott hálózati vezeték is hibának számít. Amennyiben sérülést észlel, akkor a készüléket ne kapcsolja be. A készüléket márkaszervizben javíttassa meg (lásd a karbantartás és szerviz fejezetet).

- A kompresszort az üzemeltetés megkezdése előtt stabil, vízszintes és csúszásmentes padlóra állítsa fel. A kompresszor nem borulhat fel, nem eshet le és nem mozdulhat el a használat során. A légtartály ütközése sérülést okozhat a légtartályon, amelynek a szétrobbanása vagy kiszakadása súlyos sérüléseket okozhat.

- 7) **A kimeneti gyorscsatlakozóhoz csatlakoztassa a használni kívánt készülék vagy szerszám tömlőjét, vagy a levegő előkészítő egységeket. A gyorscsatlakozó kattánása jelzi az ellendarab megfogását (lásd a 6. ábrát). Ellenőrizze le a csatlakozás megfelelőségét.**

- A csatlakoztatás előtt ellenőrizze le a gyorscsatlakozó elemek tisztaságát (azokon nem lehet szennyeződés vagy dugulás).
- Kizárólag csak tökéletes állapotban lévő gyorscsatlakozókat szabad használni (ellenkező esetben a nyomás hatására a csatlakozás szétszakadhat).
- A gyorscsatlakozó bontásához húzza hátra a gyűrűt és z ellendarabot húzza ki.
- A gyorscsatlakozóhoz csatlakoztassa a használni kívánt pneumatikus szerszámot (a használati útmutatóban leírtak szerint).
- A kompresszor által előállított sűrített levegő jelentős mértékben tartalmaz nedvességet (a beszívott levegő páratartalmát a kompresszor apró vízcseppekké kondenzálja). Erről úgy győződhet meg, hogy a kompresszorhoz csatlakoztatott levegő fúvóból kiáramló levegőt egy papírra irányítja. A papíron nedvességnymok jelennek meg.
- Bizonyos pneumatikus szerszámok használatához a sűrített levegőből a nedvességet el kell távolítani (vízleválasztóval), majd a levegőbe kenőolajat kell adagolni (olajozóból), ellenkező esetben a pneumatikus szerszám meghibásodik. Lásd a konkrét pneumatikus szerszám használati útmutatóját.

- ➔ **Pneumatikus festékszóró pisztolyok használatához a sűrített levegőből a nedvességet és az olajat is el kell távolítani (olaj- és vízleválasztóval), illetve a levegőbe nem szabad kenőolajat kell adagolni. Lásd a konkrét festékszóró pisztoly használati útmutatóját.**

- ➔ **Tisztításhoz (lefúvó pisztollyal), olajkóddal való kenéshez vagy tisztításhoz (kódképző pisztollyal), gumiabroncsok felfújásához nem szükséges a sűrített levegőből eltávolítani a kondenzátumot, és nem kell olajat adagolni a kenéshez (a felhasználás módjától függ).**

A KOMPRESSZOR BE- ÉS KIKAPCSOLÁSA

⚠ FIGYELMEZTETÉS!

- A kompresszort 220-240 V-os és 50 Hz-es tápfeszültségről lehet üzemeltetni. A hálózati vezeték csatlakoztatása előtt ellenőrizze le a hálózati feszültség megfelelőségét.

BEKAPCSOLÁS

- A kompresszor bekapcsolásához a működtető kapcsolót (1. ábra 11-es tétel) kapcsolja ON állásba (8. ábra).

KIKAPCSOLÁS

- A kompresszor kikapcsolásához a működtető kapcsolót kapcsolja OFF állásba (8. ábra).

AUTOMATIKUS MŰKÖDÉS

- Ha a kompresszort nem kapcsolja le a működtető kapcsolóval, akkor a motor 8 bar nyomás elérése után lekapcsol, majd kb. 6 bar nyomás elérése után automatikusan bekapcsol.



ÜZEMELTETÉSI BIZTONSÁG

⚠ FIGYELMEZTETÉS!

- A kompresszor használatba vétele előtt mindig hajtja végre az alábbiakat. Ezek a biztonságos üzemeltetéshez fontos lépések.

A MOTOR AUTOMATIKUS LEKAPCSOLÁSA 8 BAR NYOMÁS ELÉRÉSE UTÁN

- A kompresszort a működtető kapcsolóval kapcsolja be és a nyomásmérőn figyelje, hogy a motor automatikusan lekapcsol-e 8 bar nyomás elérése után.
- Ha a motor nem kapcsol le, akkor a működtető kapcsolót azonnal állítsa OFF állásba, és például egy lefúvó pisztoly csatlakoztatásával a levegőt engedje ki a légtartályból. A légtartályból a levegőt a biztonsági túlnyomás szelepen keresztül is ki lehet engedni (lásd lent).

A kompresszort ne használja, a kompresszort vigye Extol® márkaszervizbe, ahol kicserélik a vezérlőegységet (nyomáskapcsolót). A felhasználó nem változtathatja meg a vezérlőegység (nyomáskapcsoló) beállításait.

A BIZTONSÁGI TÚLNYOMÁS SZELEP MŰKÖDÉSÉNEK AZ ELLENŐRZÉSE

- Ha a motor automatikusan lekapcsol 8 bar nyomás elérése után, akkor a biztonsági túlnyomás szelep megfelelő működését az alábbiak szerint hajtja végre (9. ábra).

⚠ FIGYELMEZTETÉS!

- **Az ellenőrzés közben a fejt (különösen a szemét) ne tartsa a szelep felett (vagy alatt). A biztonsági túlnyomás szelepből a talajra merőlegesen felfelé és lefelé áramlik ki a levegő (9. ábra). A kiáramló nagy nyomású levegő szem-sérülést okozhat.**

- A biztonsági túlnyomás szelep sapkáját csavarozza ki (a sapkát nem lehet levenni, a sapka csak meglátható). A kicsavarozással még nem fog a nyomott levegő kiáramlani, a levegő kiengedéséhez a sapkát tengelyirányba (kifelé) még meg kell húzni. A sapkát (ha a légtartályban 8 bar nyomás uralkodik) csak kis erővel kell kifelé húzni a levegő kieresztéséhez (ügyeljen arra, hogy ez a levegő ne kerüljön a szemébe). Ha a légtartályban kisebb a nyomás, akkor a sapka kifelé húzásához nagyobb erőt kell kifejteni.

Az ellenőrzés eredménye akkor megfelelő, ha a kicsavarozott sapkát csak kis erővel kell meghúzni a levegő kieresztéséhez, illetve a sapka elengedése után a levegő kiáramlása megszűnik. Az ellenőrzés végrehajtása után a sapkát csavarozza vissza. Ha a biztonsági túlnyomás szelep nem működik megfelelő módon, akkor azt eredeti (a kompresszor gyártójától származó) biztonsági túlnyomás szeleppel kell helyettesíteni. A biztonsági túlnyomás szelepet csak Extol® márkaszerviz cserélheti ki.

⚠ FIGYELMEZTETÉS!

- A biztonsági túlnyomás szelepen nem lehet mechanikus vagy más szennyeződés, a kieresztő furatok legyenek folyamatosan tiszták.

A BIZTONSÁGI TÚLNYOMÁS SZELEP FUNKCIÓJA

- A biztonsági túlnyomás szelep kiereszti a levegőt a rendszerből, ha a rendszerben a nyomás meghaladja a 8 bart (a motor nem kapcsol ki ezen az értéken).

- Ha a használat közben szokatlan jelenséget észlel: zaj, rezgés stb. akkor a kompresszort azonnal kapcsolja le, a hálózati vezetékét húzza ki az elektromos aljzatról és próbálja megállapítani a jelenség okát. Amennyiben a jelenség a készülék hibájára utal, akkor a készüléket az Extol® márkaszervizben javíttassa meg (a szervizek jegyzékét az útmutató elején feltüntetett honlapunkon találja meg). A gép javítását az eladó üzletben vagy a márkaszervizben rendelje meg.

A KIMENŐ LEVEGŐ NYOMÁSÁNAK A SZABÁLYOZÁSA

- A nyomásszabályozóval (1. ábra 9-es tétel) csak a bal levegő kimeneten lehet beállítani a kimeneti nyomást. A jobb kimenet nyomását nem lehet beállítani, azon a levegő nyomása szabályozatlan, tehát elérheti a maximális 8 bart is. Ha a nyomásszabályozót a „—” jel irányába maximálisan elforgatja, akkor a bal kimeneten a nyomásmérő által mutatott minimális nyomás lesz (a jobb kimeneten a nyomás azonban elérheti a 8 bart is).

- A pneumatikus kéziszerszámok csatlakoztatása előtt a légtartályt 7-8 bar nyomásra tölts fel, majd a nyomásszabályozóval állítsa be a csatlakoztatni kívánt pneumatikus kéziszerszám használatához szükséges üzemi nyomást. Ezt a kéziszerszámot a bal kimenethez csatlakoztassa.

⚠ FIGYELMEZTETÉS!

- A jobb kimenethez csak olyan pneumatikus szerszámokat szabad csatlakoztatni, amelyeknek az üzemi nyomása nincs 8 bar alatti nyomásra korlátozva.

⚠ FIGYELMEZTETÉS!

- A pneumatikus kéziszerszám használatával a nyomásmérőn látható nyomás valószínűleg kis mértékben lecsökken, de amiatt a nyomásszabályozó beállítását ne változtassa meg. A kéziszerszám kikapcsolása után a beállított üzemi nyomás ismét helyreáll. A nyomás magasabbra állításával túllépheti az adott kéziszerszám megengedett nyomását.
- Amennyiben a csatlakoztatott szerszám (vagy eszköz) levegő fogyasztása nagyobb, mint amit a kompresszor az adott üzemi nyomáson le tud adni, akkor a sűrített levegő nyomása lecsökken, majd egy idő után stabilizálódik azon a szinten ami a szerszám kisebb teljesítményű üzemeltetéséhez szükséges, valamint

amit a kompresszor folyamatosan biztosítani tud (ha nem túl nagy ezek különbsége). A motor folyamatosan működik, mert nem tudja a légtartályt a 8 bar kikapcsoló nyomásra feltölteni.

- A közelben tartózkodókat tájékoztassa arról, hogy a kompresszor a légtartályban uralkodó nyomástól függően ki- és bekapcsol. Tehát ha a motor nem működik, akkor az nem jelenti azt, hogy a kompresszor le van kapcsolva. A kompresszor körül tartózkodóknak fel kell készülniük az esetleges veszélyes helyzetekre.

⚠ FIGYELMEZTETÉS!

- **Amennyiben a motor működtetését végző vezérlőegység nem működik megfelelően, akkor a kompresszort ne használja (kapcsolja le a hálózatról és engedje ki a nyomást), majd forduljon az Extol® márkaszervizhez.**

HŐKAPCSOLÓ (THERMAL FUSE)

- A kompresszorba hőkapcsoló (thermal fuse) is be van építve, amely a kompresszort a kritikus hőmérséklet elérése után lekapcsolja (például túl nagy melegben való üzemeltetés során). Amennyiben a kompresszor akkor is lekapcsol, ha a légtartályban a nyomás nem érte el a kikapcsolási nyomást, akkor nyomja le a működtető kapcsolót (OFF állásba) és várja meg a kompresszor lehűlését. Meleg időben például a kompresszort vigye hidegebb helyre, hogy gyorsabban lehűljön.

⚠ FIGYELMEZTETÉSEK A HŐKAPCSOLÓHOZ

THERMAL FUSE → 
Tepelná pojistka • Tepelná poistka
Hőkioldó • Thermosicherung

- **Az Extol® Premium 8895310 és 8895315 típusú kompresszorokba nincsen hőkapcsolót deaktiváló kapcsoló beépítve, a megfelelő hőmérsékletre való lehűlés után a hőkapcsoló automatikusan deaktiválódik.** Ha a készüléken „thermal fuse” feliratot tartalmazó sárga címke található, akkor ez azt jelenti, hogy az adott készülékbe beépített hőkapcsolót nem kell kézzel deaktiválni (kapcsoló megnyomásával), a megfelelő hőmérsékletre való lehűlés után a hőkapcsoló automatikusan deaktiválódik (a kompresszor ismét használható).

Az Extol® Premium 8895320 típusú kompresszorban van hőkapcsoló deaktiváló kapcsoló. A kompresszor megfelelő hőmérsékletre való lehűlése után, a kompresszor ismételt használatához ezt a kapcsolót (2. ábra 1-es tétel) meg kell nyomni.

⚠ ÜZEMELTETÉSHEZ KAPCSOLÓDÓ FIGYELMEZTETÉSEK

- A kompresszor az üzemeltetés során jelents mennyiségű hőt állít elő, ezért a kompresszor csak olyan helyen üzemeltesse, ahol biztosított a levegő cseréje, a huzat vagy a levegő áramlása. Kis helyiségekben előfordulhat, hogy a hőkapcsoló túl gyakran lekapcsolja a kompresszort.

A KOMPRESSZOR ÜZEMEN KÍVÜL HELYEZÉSE

- 1) A működtető kapcsolót kapcsolja OFF állásba.
- 2) A hálózati vezeték kihúzásával feszültségmentesítse a kompresszort.
- 3) A légtartályból és a rendszerből engedje ki a nyomást. Csatlakoztasson egy pneumatikus szerszámot a kompresszorhoz és a szerszámot kapcsolja be, vagy a levegőt a túlnyomás szelepen (1. ábra 6-os tétel) keresztül engedje ki (lásd fent).
- 4) A légtartályból engedje le a kondenzátumot.

A LÉGTARTÁLY VÍZTELENÍTÉSE

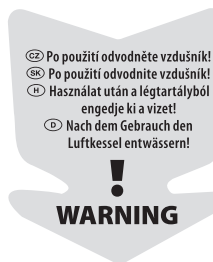

⚠ FIGYELMEZTETÉS!

- A légtartályból minden használat után engedje ki a kondenzátumot, mert a levegő páratartalma kicsapódik a légtartályban. **A légtartályon belül kicsapódó nedvesség korróziós folyamatot indíthat el, amely megtámadja a légtartály falát.**
- 1) A légtartályból a fentiek szerint engedje ki a nyomást, majd csavarozza ki a kondenzátum leeresztő csavart (1.

ábra 14-es tétel). A kompresszort döntse meg és egy odakészített edénybe engedje ki a kondenzátumot.

- 2) A kondenzátum leeresztése után a csavart csavarozza vissza, ügyeljen a megfelelő tömítettségére.

FIGYELMEZTETÉS!

- A kondenzátum nem fagyhat a légtartályba! A légtartály megsérülhet.

A KOMPRESSZOR TÉLI ÜZEMELTETÉSE

- A kompresszort -10°C alatti hőmérsékleten nem szabad üzemeltetni (ez a légtartály minimális üzemeltetési hőmérséklete).
- Ha a kompresszort -10°C alatti hőmérsékleten tárolta, akkor az üzembe helyezés előtt várja meg, amíg a kompresszor legalább a 0°C-os hőmérsékletet el nem éri. Ezt követően a kompresszor üzembe helyezhető.
- A kompresszorba töltött olaj legalább -10°C-ig legyen használható. Ellenkező esetben a kompresszort csak az olaj minimális üzemeltetési hőmérsékletének megfelelő környezetben szabad használni. A SAE 15W40 motorolaj -10°C-ig használható.

A KOMPRESSZOR TÁROLÁS

- A kompresszorból az eltárolás előtt a kondenzátumot és a nyomást engedje ki, a tárolási környezeti hőmérséklet -10 és +40°C között lehet. A kompresszort nedvességtől, víztől és esőtől, valamint sugárzó hőtől és rágszálóktól óvja, továbbá gyerekektől elzárva tárolja. Ha a tárolás helyén fagypontra alatti hőmérséklet is előfordulhat, akkor a kondenzátum leeresztő csavart csavarozza ki, és így tárolja a kompresszort.

V. Kiegészítő biztonsági utasítások a kompresszor használatához

FIGYELMEZTETÉS!

- A kompresszor veszélyes feszültségről üzemel. A kompresszor elektromos részét ne bontsa meg.
- A kompresszor gépi berendezés, amely 8 bar nyomásig állít elő sűrített levegőt. A kompresszort csak levegő sűrítéséhez szabad használni, egyéb gázok (pl. tiszta oxigén, gyúlékony



gázok stb.) sűrítéséhez nem. A kompresszort kizárólag csak a rendeltetésének megfelelő célokra használja. A kompresszort más célokra átalakítani tilos. A kompresszort élelmiszeripari célokra használni nem szabad.

- A kompresszor által előállított sűrített levegőt kizárólag csak jól szellőztetett helyen használja, mert a sűrített levegőben található szennyezőanyagok (pl. olajköd) hosszabb távon akár egészségkárosodást is okozhat.

- A motor, a kompresszor és a fém csövek a működés során erősen felmelegednek, a megérintésük égési sérüléseket okozhat. A kompresszor mozgatása, eltávolítása vagy karbantartása előtt várja meg a készülék megfelelő lehűlését.

- A kompresszort kizárólag csak felszerelt burkolatokkal és fedelkekkel használja. A burkolatok és fedelkek megóvják az esetleges égési sérülésektől, valamint a forgó alkatrészek (ventilátor) megérintésétől.



- A készüléket nedvességtől és víztől óvja.



- A kompresszort robbanás- és tűzveszélyes környezetben üzemeltetni tilos! Ha a kompresszort gyúlékony vagy robbanékony festékek és lakkok felhordásához használja, akkor a kompresszort tartsa kellő távolságban (vagy más helyiségben) a munkahelytől, illetve előzze meg, hogy az aeroszolok a kompresszor közelébe kerüljenek (ellenkező esetben az aeroszol begyulladhat vagy robbanást okozhat).

- Munka közben viseljen megfelelő tanúsítvánnyal és védelmi szinttel rendelkező védőszemüveget és fülvédőt, ez vonatkozik a közelben tartózkodó személyekre is. Az akusztikus terhelés mértéke meghaladja a 85 dB(A) értéket, ezért a kompresszor közelében használjon fülvédőt.



- Legyen nagyon óvatos a sűrített levegő használatában. A kiáramló sűrített levegőt ne irányítsa személyek vagy állatok felé, továbbá elektromos és más berendezések irányába.



- A kompresszorhoz csak 1/4"-os gyorscsatlakozóval szerelt és legalább 9 bar nyomásra méretezett tömlőket szabad csak csatlakoztatni. A maximálisan megengedett nyomás értékét a tömlőn találja meg. A tömlő legyen alkalmas a felhasználás módjához (pl. építkezésem erősített és kopásálló kivétel). A tömlő nem lehet lyukas vagy repedt, illetve a csatlakozóknál nem lehet szivárgás. A tömlőket óvja a mechanikus sérülésektől, éles sarkoktól és tárgyaktól. valamint a magas hőtől (szükség esetén pl. ruhával burkolja be). Ha szükséges, akkor a tömlőt védje megfelelő eszközökkel a megtöréstől, összenyomódástól stb. (pl. rálépéstől vagy járművel való ráhajtatástól). Sérült tömlőt használni tilos. A sérült tömlőt azonnal cserélje ki. A gyorscsatlakozók nem lehetnek sérültek vagy erősen kopottak, illetve szennyezettek. A gyorscsatlakozó összenyomása után a csatlakoztatás helyén nem lehet szivárgás. Mindig győződjön meg a gyorscsatlakozó megfelelő rögzítéséről. A rosszul rögzített gyorscsatlakozó kirepülhet és akár súlyos sérülést is okozhat. A csatlakoztatás előtt ellenőrizze le a gyorscsatlakozókat, azokban nem lehet dugulás. Javasoljuk, hogy nagyobb nyomás esetén (pl. 7 bar felett) a tömlőt még acéldróttal is rögzítse a gyorscsatlakozó közelében. Ha spirál tömlőt használ, akkor a gyorscsatlakozó bontásakor a tömlő végét ne engedje el, mert a tömlőben található feszültség következtében a tömlővéggel elrepülhet.

- Amíg nem csatlakoztatta a gyorscsatlakozóhoz a tömlőt, nem szabad kinyitni a kompresszor kimeneti szelepét.



- Ne lépje túl a maximális üzemi nyomást. A kompresszoron olyan átalakítást nem szabad végrehajtani, amely megengedné a max. üzemi nyomás túllépését.

- A működő kompresszort mozgatni tilos. A kompresszort csak nyomás nélküli állapotban szabad szállítani.

- A kompresszort elmozdulás vagy leesés, illetve felborulás ellen ki kell biztosítani. A kompresszorról nem szabad a kerekeket és a gumilábat leszerelni (ezek biztosítják a kompresszor vízszintes helyzetét, valamint a stabil állását).

- A kompresszorhoz csatlakoztatott eszközökre nem szabad a max. üzemi nyomásoknál nagyobb nyomást engedni, illetve például a gumiabroncsot a maximálisan megengedett nyomásnál nem szabad nagyobb nyomással feltölteni.

- A csatlakoztatott pneumatikus működtetésű szerszámok sűrített levegővel való ellátásához használni kell az előírt levegő előkészítő készülékeket (a szerszám típusától függően: olaj- és vízválasztó, olajozó stb.) - lásd az útmutató elején.

- A kompresszort ne használja olyan helyen, ahol a környezeti hőmérséklet alacsonyabb -10°C-nál, vagy magasabb 40°C-nál.

- A vízszintes helyzettől való legnagyobb dőlésszög nem lehet több 10°-nál.

- A kompresszort csak a típuscímkén (műszaki adatok között) feltüntetett hálózati feszültséghez szabad csatlakoztatni.

- A kompresszort száraz és pormentes, jól szellőztethető helyen (pl. tető alatt) üzemeltesse. A kompresszort ne használja és ne tárolja olyan helyen, ahol víznek vagy nedvességnek, illetve az időjárás hatásainak (pl. esőnek, hónak, ködnek stb.) van kitéve. Amennyiben a kompresszort nedves helyen használja vagy tárolja, akkor a légtartály belső rozsdásodása vagy korrodálása miatt a légtartály akár fel is robbanhat (elvékonyodik a fala). Ha a kompresszor elektromos részeibe víz kerül, akkor a kompresszor érintése áramütést, illetve a zárlat meghibásodást okozhat.

- A sűrített levegővel működtetett eszközök használata közben számolni kell azzal, hogy a kiáramló levegő a környezetben található port felkeveri, ezért lehetőleg használjon respirátort vagy más légzésvédő eszközt.

- A kompresszort a fogantyú segítségével a kerekeken lehet mozgatni, vagy a két fogantyúnál megfogva lehet emelni és szállítani. A kompresszort a hálózati vezeték vagy a csatlakoztatott tömlők húzásával mozgatni tilos!

- A kompresszor tisztításához benzint vagy más gyúlékony anyagot használni tilos. A benzingőz vagy a kifolyt benzin tüzet és robbanást okozhat.

- A légtartályt hegeszteni vagy más módon javítani tilos! Nyomástartó edényt kizárólag csak olyan hegesztő hegeszthet, aki rendelkezik nyomástartó edények hegesztéséhez kiadott bizonyítvánnyal. A javított légtartály ismételt üzembe helyezése előtt a légtartályon az előírásoknak megfelelő nyomáspróbát kell végrehajtani és tanúsítvánnyal kell igazolni a megfelelőséget.

- Bármilyen javítás vagy karbantartás megkezdése előtt a kompresszort a működető kapcsolóval kapcsolja le (OFF vagy „0” állás), húzza ki a hálózati vezetékét az aljzataból, majd a nyomást engedje ki a légtartályból.
- Minden használat után engedje ki a légtartályból a nyomást és eressze le a kondenzátumot. Ha nem engedi ki a nyomást a légtartályból (nem eresztí ki a kondenzátumot), akkor ez veszélyes helyzeteket teremthet. Ha a kondenzátum leeresztésének az elhanyagolása miatt a légtartály meghibásodik, akkor erre a garancia nem vonatkozik.
- A gép teljesíti a vonatkozó elektrotechnika biztonsági előírásokat. A kompresszor javítását, különösen az elektromos és nyomás alatti egységek és alkatrészek javítását csak az Extol® márkaszerviz hajthatja végre. Csak itt biztosított az eredeti alkatrészek felhasználása. Ezen előírás be nem tartása esetén a kompresszor súlyos balesetet okozhat.
- A használati útmutatót későbbi felhasználásokhoz is őrizze meg, valamint tárolja a kompresszor közelében, hogy a felhasználók bármikor el tudják olvasni. Amennyiben a használati útmutató megsérült vagy olvashatatlaná vált, akkor kérjen új használati útmutatót az eladótól, vagy töltsse le az útmutatót elején feltüntetett weblapról.
- A kompresszort csak a 18. életévét betöltött személy használhatja. A nemzeti előírások ettől eltérő módon is rendelkezhetnek. A kompresszort gyerekek nem kezelhetik! Ügyeljen arra, hogy a kompresszonnal gyerekek ne játszanak. A kompresszort alkohol, kábítószer, vagy a figyelmet és reakcióképességet csökkentő hatású gyógyszerek hatása alatt álló személy nem használhatja! A kompresszort csak olyan személy üzemeltetheti, aki elolvasta és megértette a használati útmutatót.
- Az EN 1012-1 szabvány előírásai megkövetelik, hogy a dugattyús kompresszor használati útmutatójában benn legyen a következő mondat:
„Tűzet vagy robbanást okozhat a kinyomó csőben lerakódott szén”
- Az üzemeltetéshez használt hosszabbító vezeték legyen háromeres (védővezetékes) és feleljen meg a kompresszor elektromos követelményeinek. A kisebb keresztmetszetű vezetékek használata esetén a vezeték erősen

felmelegszik és zárlatot okoz. A hosszabbító vezetékét mindig teljes hosszában terítse ki.



A készülék működés közben elektromágneses mezőt hoz létre, amely negatívan befolyásolhatja az aktív vagy passzív orvosi implantátumok (pl. szívritmus szabályozó készülék)

működését és életveszélyes helyzetet idézhet elő. Ha ilyen implantátum van a testébe beültetve, akkor a készülék használatba vétele előtt konzultáljon a kezelőorvosával.

ZAJ

FIGYELMEZTETÉS!

- A műszaki adatok között feltüntetett garantált akusztikus teljesítmény megfelel a 2000/14/EK irányelvben meghatározott előírásoknak, de mivel a készülék zajszintje meghaladja a 80 dB(A) értéket, a készülék közelében dolgozó személyeknek megfelelő védelmi szinttel és tanúsítvánnyal rendelkező fülvédőt kell viselniük. Annak ellenére, hogy a zajkibocsátás és a zajterhelés között kölcsönös viszony van, nem lehet egyértelműen megállapítani, hogy szükséges-e (vagy sem) további intézkedés a zajterhelés csökkentésére. Az aktuális zajterhelés mértékére különböző tényezők vannak hatással: többek között a helyiség akusztikai tulajdonságai, az egyéb zajforrások (pl. több gép egyidejű működtetése és egymástól való távolsága) illetve a zajterhelés időtartama. Továbbá a zajterhelés megengedett értékei is eltérhetnek az egyes országokban. Ezért az áramfejlesztő telepítési helyén végeztesen el akusztikus nyomás és teljesítmény mérést (szakcéggel), ami alapján meghatározható a dolgozók zajterhelése és a halláskárosodást még nem okozó expozíció időtartama.



VI. Karbantartás és szerviz

FIGYELMEZTETÉS!

- A karbantartás vagy tisztítás előtt a készüléket válassza le az elektromos hálózatról.

LÉGSZŰRŐ TISZTÍTÁSA ÉS KARBANTARTÁSA

- Minden üzembe helyezés előtt ellenőrizze le a légszűrő állapotát. Az eldugult szűrő meggátolja a levegő megfelelő áramlását a kompresszorba. A kompresszort levegő szűrő nélkül üzemeltetni tilos (lásd fent).
- A légszűrőt 50 üzemóránként tisztítsa meg. Amennyiben az üzemeltetés helye erősen poros, akkor a tisztítást (a por koncentrációjától függően) például 10 üzemóránként, vagy még gyakrabban kell végrehajtani.
- Az összehajtogatott papír szűrő fém házban található (10. ábra). A ház felső részét forgassa el és vegye le. A fém házból sűrített levegővel lehet lefújni, vagy porszívóval lehet kiporszívózni. Erősebb szennyeződés vagy a szűrő sérülése esetén a papírszűrőt cserélje ki. A papírszűrő mindhárom típus esetében azonos, a megrendelési száma: 8895310F.
- A papírszűrőt tegye a fém házba, tegye fel a műanyag tömítőgyűrűt (11. ábra), majd a szűrőt szerelje vissza a kompresszorra.

OLAJCSERE

- Javasoljuk, hogy az olajat 500 üzemóránként cserélje le.
- 1) Lazítsa meg és csavarozza ki a leeresztő csavart (12A. ábra), és egy odakészített edénybe engedje ki az olajat. A kétdugattyús Extol Premium 8895320 kompresszor esetében az olajat az olajsint ellenőrző dugó kicsavarozása után, a furaton keresztül kell kiengedni (12b. ábra).
 - A motor leállítása után várjon kb. 10 percet, hogy az olaj a forgattyús ház faláról is lefolyjon, a langyos olaj könnyebben kifolyik a furaton.
 - Az olaj kifolyása után még emelje meg a kompresszor végét, hogy a maradék olaj is ki tudjon folyni a forgattyús házból.
 - 2) Csavarozza vissza a leeresztő csavart, és jól húzza meg.

- 3) Csavarozza ki a légnymás kiegyenlítő szelepet (1. ábra 15-ös tétel) és a furaton keresztül töltsön be kompresszor olajat vagy SAE 15W40 motorolajat. Az olajsint legyen a piros pont közepén (5. ábra).

FIGYELMEZTETÉS!

- Az olajcsere közben viseljen vízhatlan védőkesztyűt. Az olaj a bőrön keresztül fel tud szívódni a testbe!
 - A használt olajat (lezárt csomagolásban, pl. műanyag palackban) kijelölt gyűjtőhelyen adja le, ahol gondoskodnak a megfelelő megsemmisítésről. A használt olajat vízbe, csatornába, talajra önteni vagy elégetni szigorúan tilos! Ne szennyezze a környezetünket!
- ➔ **Rendszeresen ellenőrizze le a motor burkolatán (1. ábra 12-es tétel) hátul található szellőző nyílásokat. A ventilátor ezeken keresztül szívja be a motort hűtő friss levegőt. A motor elégtelen hűtése a hőkapcsoló aktiválásához vezethet.**

- A kompresszort mosogatószeres vízzel enyhén benedvesített (jól kicsavart) puha ruhával törölje meg. Ügyeljen arra, hogy víz ne kerüljön az elektromos egységekbe. Oldószereket, vagy agresszív és karcoló tisztítószerkeket ne használjon. Ezek sérülést okozhatnak a műanyag felületeken.
- A légtartályt hegeszteni tilos (lásd fent)!
- A légtartály és a kompresszor elektromos részének a rendszeres és előírt felülvizsgálatát bízva megfelelő felkészültségű és felhatalmazással is rendelkező szakemberre (lásd lent).
- A kompresszor javításához és az elkopott alkatrészek cseréjéhez - biztonsági okokból - csak eredeti alkatrészeket szabad felhasználni.

MEGHIÁSODÁSOK ELHÁRÍTÁSA

- Ha a kompresszor nem működik megfelelő módon, akkor próbálja ki az alábbi elhárítási módokat. Ha a problémát nem tudja önmagától megszüntetni, akkor forduljon az eladó üzlethez, vagy vegye fel a kapcsolatot az Extol® márkaszervizzel. A szervizek jegyzékét a használati útmutató elején feltüntetett honlapunkon találja meg.

A MOTOR NEM FOROG

- Ellenőrizze le a hálózathoz csatlakoztatást és a működtető kapcsoló állását (ON vagy „I”).
- Ellenőrizze le, hogy a hálózati feszültség megfelel-e a készülék típuscímkéjén feltüntetett tápfeszültségnek (220-240 V ~50 Hz).
- Ellenőrizze le a hálózati ág kismegszakítóját.
- Ellenőrizze le, hogy a kompresszort tápfeszültséggel ellátó hosszabbító vezeték megfelel-e az előírásoknak és a követelményeknek.
- Túl magas környezeti hőmérséklet, a hőkapcsoló bekapcsolt. Hagyja lehűlni a kompresszort, vagy vigye hidegebb helyre.

A KOMPRESSZOR NEM ÁLLÍT ELŐ SÚRÍTETT LEVEGŐT (TÚL KICSI A NYOMÁS)

- A motor fordulatszáma alacsony.
- A levegő szűrő el van tömődve, a kompresszor nem tud elegendő levegőt beszívni.
- A túlnyomás szelep nem tömít (szivárgás).
- A sűrített levegő rendszerben szivárgás van.
- Ellenőrizze le a túlnyomás szelepet, a sűrített levegő rendszert és a nyomás beállítását.
- Ellenőrizze le a csatlakoztatott tömlők tömítettségét.
- Ellenőrizze le a légtartályon a kondenzátum leeresztő csavar meghúzását.

A NYOMÁS TÚL NAGY (A TÚLNYOMÁS SZELEP GYAKRAN KINYIT)

- Ellenőrizze le a vezérlőegység működését. Amikor a légtartályban a nyomás eléri az alsó kapcsolási értéket (kb. 6 bar), akkor a vezérlőegység automatikusan bekapcsolja a motort és a kompresszor feltölti a légtartályt (függetlenül attól, hogy a nyomásszabályozón milyen kimeneti nyomás van beállítva). Amikor a légtartályban a nyomás eléri a kapcsoló nyomás 8 bar értéket, a vezérlőegység automatikusan kikapcsolja a motort (az üzemeltető kapcsoló „I” vagy ON állása mellett, illetve függetlenül attól, hogy a nyomásszabályozón milyen kimeneti nyomás van beállítva). Ha a légtartályban a nyomás kb. 6 bar értékre csökken,

akkor a vezérlőegység automatikusan bekapcsolja a motort és a kompresszor feltölti a légtartályt. Ha a nyomás eléri a 8 bar értéket, akkor a vezérlőegység automatikusan leállítja a motort.

- Ha a motor automatikus működtetése (a légtartályban uralkodó nyomás alapján) nem működik megfelelően az üzemeltető kapcsoló „I” vagy ON állása mellett), akkor vezérlőegységet Extol® márkaszervizben cseréltesse ki, ellenkező esetben a túlnyomás akár a légtartály felrobbanását is okozhatja.
- Ellenőrizze le a tömlők csatlakoztatását a gyorscsatlakozóhoz.
- Ha a termék a garancia ideje alatt meghibásodik, akkor forduljon az eladó üzlethez, amely a javítást az Extol® márkaszerviznél rendeli meg. A termék garancia utáni javításait az Extol® márkaszervizeknél rendelje meg. A szervizek jegyzékét a honlapunkon találja meg (lásd az útmutató elején).

VII. Kísérő dokumentáció a kompresszor légtartályához, az EN 286-1 szabvány 12. fejezete, és a 119/2016. Kormányrendelet 3. mellékletének 2. bekezdése szerint

Legnagyobb üzemi nyomás (PS): 8,5 bar

Próbanyomás (P_H): 12,75 bar

Legnagyobb megengedett üzemi hőmérséklet (T_{max}): +150 °C

Legkisebb megengedett üzemi hőmérséklet (T_{min}): -10 °C

Edény űrtartalma (V): 24 L (a 8895310 típusnál)
50 L (a 8895315, 8895320 típusoknál)

Korrózió elleni védő réteg vastagsága (c): 0,5 mm (az EN 286-1 12. fejezete szerint)

Légtartály falvastagsága (e_a): 2,25 mm

Légtartály anyaga: acél

Légtartály gyártásához alkalmazott szabvány:

EN 286-1:1998+A1:02+A2:05, valamint az egyszerű nyomástartó edényekre vonatkozó 2014/29/EU irányelv követelményei

S/N: légtartály gyártási száma, légtartály gyártási adag azonosítása (lásd a légtartályon található címkét)

CE: ABCD - a légtartály gyártását ellenőrző és légtartály megfelelőségének a kiértékelését végző szervezet száma.

Year: példa 2021/09; légtartály gyártási éve és hónapja.

Légtartály típusjelölése:

CW 24/8 (a 8895310 típusnál)

CW 50/8 (a 8895315, 8895320 típusoknál)

A légtartály gyártó adatai: Taizhou Hanma Air Compressor Manufacturing No.:

669, Haimao Road Sanjia Street, Taizhouhan China

Az edény (légtartály) tervezett felhasználása:

az edény (légtartály), a környezeti levegőből sűrített levegőt (max. 8 bar nyomással) előállító kompresszor, mint gépi berendezés elválaszthatatlan része. A felhasználó az edényt (légtartályt) nem szerelheti ki a kompresszorból, a légtartályról nem szerelheti le a motoros egységet. A kompresszor a gyártás során készre lett szerelve. A légtartályt hegeszteni tilos! A légtartály karbantartását és üzemeltetési feltételeit a jelen használati útmutató tartalmazza, az légtartály felülvizsgálatával a következő fejezet foglalkozik.

A kompresszor részét képező légtartályt más célokra, illetve más gázokhoz vagy folyadékokhoz használni tilos.

VIII. Kompresszor légtartály és tanúsítvány a ČSN 690010-7-2 szabvány szerint

LÉGTARTÁLY TANÚSÍTVÁNY A ČSN 690010-7-2 SZABVÁNY SZERINT

- A ČSN 690010-7-2 cseh nemzeti szabvány szerint, a CE jellel megjelölt nyomástartó edényekhez (illetve kompresszorokhoz) nem kell tanúsítványt mellékelni az EU területén való forgalmazáshoz. A légtartály az egyszerű nyomástartó edények követelményeit tartalmazó 2014/29/EU irányelv (Csehországban 119/2016. Törvény) hatáskörébe tartozik. A ČSN 690010-7-2 cseh szabvány szerint csak olyan nyomástartó edényekhez (légtar-

tályokhoz) kell tanúsítványt mellékelni, amelyeket az eladó és vevő megállapodása alapján az eladó egyedi módon gyártott le (nincs EU területen belüli forgalmazása). Az ilyen nyomástartó edények (légtartályok) ugyanis ebben az esetben nem jelölhetők meg CE jellel.

A NYOMÁSTARTÓ EDÉNY ELSŐ NYOMÁSPRÓBÁJA AZ ELSŐ FELÜLVIZSGÁLAT SORÁN

- A (cseh) 119/2016 Törvény és az egyszerű nyomástartó edények követelményeit tartalmazó 2014/29/EU irányelv szerint az EU területén forgalmazott egyszerű nyomástartó edényeken nem kell az első felülvizsgálat során első nyomásppróbát végrehajtani, mivel a 2014/29/EU irányelv vonatkozó része szerint az ilyen nyomástartó edényeken már a gyárból való kiszállítás előtt, a légtartály gyártását ellenőrző és légtartály megfelelőségének a kiértékelését végző szervezet felügyeletének a keretében kell a nyomásppróbát végrehajtani. Ha a nyomástartó edény nem felel meg a nyomásppróba követelményeinek, akkor a nyomástartó edényt üzemeltetni tilos, azt le kell selejtezni. Az első nyomásppróba követelményeinek való megfelelés alapfeltétele annak, hogy a terméket „CE” jelöléssel lássák el, illetve, hogy a termék (nyomástartó edény) bizonyos meghatározott időtartamra megkapja a „CE” tanúsítványt.
- Amennyiben a kompresszort olyan természetes vagy jogi személyek használják, akik a kompresszort üzleti vagy vállalkozói tevékenységhez használják (beleértve a kompresszor bérbe vagy kölcsönbe adását is), akkor a kompresszor tulajdonosa köteles végrehajtani a nemzeti előírásoknak megfelelően a nyomástartó edény (légtartály) és a kompresszor elektromos részének a rendszeres felülvizsgálatát. A felülvizsgálatot végző személy, a felülvizsgálat eredményéről jegyzőkönyvet állít ki.
- A termék üzemeltetője biztosítja, hogy a terméket csak olyan személy fogja üzemeltetni, aki képes kiértékelni a veszélyeket és kockázatokat, és szükség esetén azonnal lekapcsolja a készüléket a személyi sérülések és anyagi károk megelőzése érdekében.
- A termék felülvizsgálati intervallumait és terjedelmét a felülvizsgálatot végző személy a vonatkozó előírások szerint határozza meg.

IX. A kompresszor szállítása

⚠ FIGYELMEZTETÉS!

- A kompresszort csak nyomásmentes és szoba-hőmérsékletre lehűlt állapotban szabad szállítani. A kompresszort úgy kell rögzíteni a szállító eszközön, hogy az ne tudjon elmozdulni, felborulni vagy más tárgyaknak (pl. a szállítóeszköz falának stb.) nekiütközni.

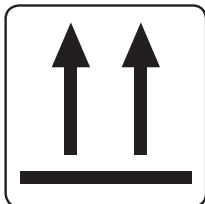

KEEP UPRIGHT!
Neklopit! • Neklopit!
Tartsa függőlegesen!
Nicht kippen!
Mantiene en posición vertical!

A KOMPRESSZORT KIZÁRÓLAG CSAK ÁLLÓ HELYZETBEN SZABAD SZÁLLÍTANI (ELFÉKETTVE NEM), ELLENKEZŐ ESETBEN AZ OLAJ KIFOLYHAT, VAGY A HENGERBE JUTHAT. AMENNYIBEN A KOMPRESSZORT FUVARÓZÓ CÉG FOGJA SZÁLLÍTANI, AKKOR A KOMPRESSZORT RAKLAPRA RÖGZÍTVE, ÁLLÓ HELYZETBEN, ELMOZDULÁS ÉS FELBORULÁS ELLEN KIKÖTVE ADJA ÁT A FUVARÓZÓNAK.

X. Hulladék megsemmisítése

- A csomagolást az anyagának megfelelő hulladékgyűjtő konténerbe dobja ki.

LEJÁRT ÉLETCIKLUSÚ KÉSZÜLÉK

- Az elektromos és elektronikus hulladékokról szóló 2012/19/EU számú európai irányelv, valamint az idevonatkozó nemzeti törvények szerint az ilyen hulladékok (amelyek a környezetünkre veszélyes anyagokat tartalmaznak), alapanyagokra szelektálva szét kell bontani, és a környezetet nem károsító módon újra kell hasznosítani. A szelektált és elektromos hulladék gyűjtőhelyekről a polgármesteri hivatalban kaphat további információkat.



- A hulladék folyadékokat (olaj, kondenzátum) zárt edényben adja le veszélyes hulladékok megsemmisítésével foglalkozó gyűjtőhelyen.

XI. A jelölések és piktogramok magyarázata

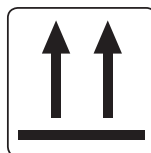
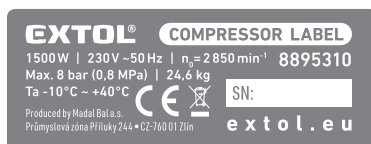

CE CE ABCD	CE: Megfelel az EU vonatkozó harmonizáló jogszabályainak. ABCD: az EU típusvizsgálatot végrehajtott tanúsító és a gyártást felügyelő szervezet száma (a légtartályra vonatkozik).
	A használatba vétel előtt olvassa el a használati útmutatót.
	A kompresszor használata közben, a gépkezelő és a közelben tartózkodó személyek viseljenek megfelelő tanúsítvánnyal és védelmi szinttel rendelkező fülvédőt. A hosszan tartó erős zaj halláskárosodást okozhat.
	A forró felületeket ne érintse meg. A kompresszor fém felületei a használat közben forrók is lehetnek.
	Figyelem! A készülék elektromos részeket is tartalmaz, ezek megérintése áramütést okozhat. Tartsa be az érintésvédelmi előírásokat!

	A kompresszor használata közben, a gépkezelő és a közelben tartózkodó személyek viseljenek megfelelő tanúsítvánnyal és védelmi szinttel védőszemüveget.
	Figyelem! Az automatikus vezérlőegység (a nyomás csökkenése esetén) figyelmeztető jelzés nélkül bekapcsolja a kompresszort.
	A készüléket nedvességtől és víztől óvja. Áramütés veszélye!
	A kimeneti szelepet a tömlő csatlakoztatása előtt kinyitni tilos.
	A kompresszort felszerelt burkolatok nélkül üzemeltetni tilos.
	A berendezés kenést igényel. A forgattyús házba a műszaki adatoknál található specifikációval rendelkező olajat kell betölteni.
	A kompresszort ne fektesse le, álló állapotban szállítsa. Az olaj kiszivároghat vagy a hengerbe folyhat.
	Elektromos hulladék A készüléket háztartási hulladékok közé kidobni tilos! A készüléket adja le újrahasznosításra (lásd fent).
Gyártási szám	A típuscímkén található a kompresszor gyártási száma, amely tartalmazza a gyártási évet és hónapot, valamint a készülék gyártási sorszámát.

2. táblázat

XII. Garancia és garanciális feltételek

GARANCIÁLIS IDŐ

A mindenkor érvényes, vonatkozó jogszabályok, törvények rendelkezéseivel összhangban a Madal Bal Kft. az Ön által megvásárolt termékre a jótállási jegyen feltüntetett garanciaidőt ad. A termék javítását a Madal Bal Kft.-vel szerződéses kapcsolatban álló szakszerviz a garanciális időszakban díjmentesen végzi el.

GARANCIÁLIS IDŐ ALATTI ÉS GARANCIÁLIS IDŐ UTÁNI SZERVIZELÉS

A termékek javítását végző szakszervizek címe, a javítás ügymenetével kapcsolatos információk a www.madalbal.hu weboldalon találhatóak meg, illetve a szakszervizek felsorolása a termék vásárlásának helyén is beszerezhető. Tanácsadással a (1)-297-1277 ügyfélszolgálati telefonszámon állunk ügyfeleink rendelkezésére.

EK Megfeleléségi nyilatkozat

A nyilatkozat tárgya, modell vagy típus, termékazonosító:

Olajos kompresszor, légtartállyal

Extol® Premium 8895310; 24 l, 1 500 W

Extol® Premium 8895315; 50 l, 1 800 W

Extol® Premium 8895320; 50 l (2 dugattyús), 2 200 W

Gyártó: Madal Bal a.s. • Bartošova 40/3, CZ-760 01 Zlín • Cégszám: 49433717

kijelenti

hogy a fent megnevezett termékek
megfelelnek az Európai Unió harmonizáló rendeletek és irányelvek előírásainak:

2006/42/EK; 2011/65/EU; 2014/30/EU; 2014/29/EU; 2000/14/EK

A jelen nyilatkozat kiadásáért kizárólag a gyártó a felelős.

Harmonizáló szabványok (és módosító mellékleteik, ha ilyenek vannak), amelyeket a megfeleléségi nyilatkozat kiállításához felhasználtunk, és amelyek alapján a megfeleléségi nyilatkozatot kiállítottuk:

EN 1012-1:2010; EN ISO 12100:2010; EN IEC 61000-6-1:2019; EN IEC 61000-6-3:2021;

EN IEC 63000:2018; EN ISO 3744:2010; EN 286-1:1998 (nem EU harmonizált 2014/29/EU) - a légtartályra a 2014/29/EU irányelv követelményeit alkalmaztuk.

A műszaki dokumentáció (2006/42/EK és 2000/14/EK szerinti) összeállítását Martin Šenkýř hajtotta végre,
a Madal Bal a.s. társaság székhelyén: Průmyslová zóna Příluky 244, 760 01 Zlín, Cseh Köztársaság.

A műszaki dokumentáció (a 2006/42/EK és 2000/14/EK szerinti), a Madal Bal, a.s. társaság székhelyén áll rendelkezésre.

A megfeleléségi kiértékelése (2006/41/EK; 2000/14/EK):

az egyes berendezések típusvizsgálatát az alábbi vizsgáló intézet hajtotta végre: 0123 TÜV SÜD Product Service GmbH,
Riedlerstrasse 65, Zertifizierstellen, 80339 München, Németko.

Az adott típust jellemző mért akusztikus teljesítményszint: 94 dB (A); pontatlanság $K = \pm 3$ dB(A)

A készülék garantált akusztikus teljesítményszintje (a 2000/14/EK szerinti): 97 dB(A)

Az alkalmazott nyomástartó edények (légtartályok): CW 24/8 (a 8895310 típusnál); CW 50/8 (a 8895315, 8895320 típusoknál)

Gyártó: Taizhou Hanma Air Compressor Manufacturing No.: 669, Haimao Road Sanjia Street, Taizhouwan China.

Bejelentett szervezet: 1128, European Inspection and Certification company SA-Eurocert SA, Görögország, a 2014/29/EU

irányelv B modulja szerint hajtotta végre a megfeleléségi kiértékelést és a C1 modul szerint gyakorolja a gyártás felügyeletét, ami alapján kiadta a következő tanúsítványt: SPVMB.0003, kiadás kelte: 2021.06.18.

Az EK megfeleléségi nyilatkozat kiadásának a helye és dátuma: Zlín, 2020. 07. 28.

A Madal Bal, a.s. nevében:

Martin Šenkýř
igazgatótanácsi tag

Einleitung

Sehr geehrter Kunde,

wir bedanken uns für Ihr Vertrauen, dass Sie der Marke Extol® durch den Kauf dieses Produktes geschenkt haben. Das Produkt wurde Zuverlässigkeits-, Sicherheits- und Qualitätstests unterzogen, die durch Normen und Vorschriften der Europäischen Union vorgeschrieben werden.

Im Falle von jeglichen Fragen wenden Sie sich bitte an unseren Kunden- und Beratungsservice:

www.extol.eu

Hersteller: Madal Bal a. s., Průmyslová zóna Příluky 244, 76001 Zlín, Tschechische Republik

Herausgegeben am: 27. 5. 2022

I. Charakteristik – Verwendungszweck

- ✓ Die Luftpumpe **Extol® Premium** ist zur Verwendung über all dort bestimmt, wo Druckluft benötigt wird, d.h. z. B. zum Auftragen von Farben mit einer Spritzpistole, Reinigung mit Druckluft und einer Ausblaspistole, Sandtrahlen-Ölen oder Waschen mit einer Waschpistole, Luftbefüllung mit einem Reifenfüllgerät, ferner zum Antrieb von Druckluftwerkzeugen unter Berücksichtigung des Luftverbrauchs solcher Werkzeuge und Füllleistung des Kompressors u. ä.
- ✓ Die Kompressoren haben zwei Druckluftauslässe mit einem Manometer für jeden Auslass. Ein Auslass hat einstellbare Druckluft und der zweite Auslass ist ohne Regulierung mit einem maximalen Druck von 8 bar.
- ✓ Gefalteter Papierfilter in langlebigen Metallgehäusen für hohe Filtrationseffizienz.

BEDEUTUNG DER PIKTOGRAMME AUF DER VERPACKUNG



Druckbehältervolumen



Füllleistung bei Druck von 4 bar ²⁾ und 8 bar ²⁾



Druckbeaufschlagung des Druckbehälters auf 8 bar ¹⁾
(Kompressorleistung – Füllleistung)



Saugleistung ³⁾

II. Technische Spezifikation

Modellbezeichnung//Bestell-Nr.	8895310	8895315	8895320
Max. Nennaufnahmeleistung	1 500 W	1 800 W	2 200 W
Druckbehältervolumen	24 L	50 L	50 L
Zylinderanzahl	1	1	2
Max. Betriebsdruck	8 bar	8 bar	8 bar
Druckbeaufschlagung des Druckbehälters auf 8 bar ¹⁾ (Kompressorleistung - Füllleistung)	1 m 24 s (84 s)	2 m 33 s (153 s)	1 m 45 s (105 s)
Füllleistung bei Druck von 8 bar ²⁾	137 L/min	150 L/min	228 L/min
Füllleistung bei Druck von 4 bar ²⁾	169,4 L/min	187,5 L/min	300 L/min
Saugleistung ³⁾	200 L/min.	235 L/min	356 L/min
Verbindungsstück für Druckschlauch für Kompressor	Schnellkupplung (Anschluss); 1/4"; (2×)		
Motorbetriebschaltdruck ⁴⁾	ca. 6 bar		
Motorbetriebsabschaltdruck	8 bar		
Hubraum des Zylinders	69,4 cm ³	81,7 cm ³	2× 62,4 cm ³
Motordrehzahl	2850 min ⁻¹	2850 min ⁻¹	2850 min ⁻¹
Ölvolumen	200–222 ml		400–450 ml
Öltyp	Kompressoröl für Kolbenkompressoren oder Motoröl SAE 15W40		
Gewicht vom Kompressor inkl. Öl und Kabel	24,6 kg	32,3 kg	40,6 kg
Spannung	220-240 V ~50 Hz		
Min. und max. Umgebungstemperatur für den Kompressorbetrieb Ta	-10 °C bis 40°C		
Schutzklasse	I		
Schalldruckpegel; Unsicherheit K	87,6 dB (A); K = ±3 dB (A)		
Schallleistungspegel; Unsicherheit K	94,3 dB (A); K = ±3 dB (A)		
Garantierter Schallleistungspegel (2000/14 ES)	97 dB (A)		
Für den Bedarfsfall erhältliche Ersatzteile	Bestellnummer		
Luftfilter	8895310F (für alle 3 Kompressormodelle gleich)		

Tabelle 1

1) Die Füllleistung vom Kompressor hängt sehr stark vom Druck ab. Je höher der Arbeitsdruck des Kompressors, umso mehr sinkt auch seine Füllleistung. Die Füllleistung und der Druck im Kompressor-Druckbehälter ist ein physikalisch dynamisches und verbundenes System, das auch mit den Eigenschaften der Anlage zusammenhängt und die Ermittlung des Luftvolumenstroms am Luftauslass des Kompressors bei gegebenem Druck ist die Berechnung nach der weiter angeführten Formel und am genauesten mit einem Strömungsanemometer.

VERGLEICH DER LEISTUNGSFÄHIGKEIT VON KOMPRESSOREN UNTERSCHIEDLICHER HERSTELLER AUF DEM MARKT

• Um die Leistung von Kompressoren verschiedener Marken auf dem Markt mit gleichem Volumen des Druckbehälters und mit gleicher Zylinderanzahl zu vergleichen, kann die Zeit gemessen werden, während der der Kompressor auf einen Druck von 8 bar beaufschlagt wird. Der Druck von 8 bar ist wichtig, da bei diesem Druck der Motor am stärksten belastet wird und seine Leistung (Kraft) und Umdrehungen widerspiegelt. Die Druckbeaufschlagungsrate ist nicht linear abhängig und hängt vom Druck im Druckbehälter des Kompressors ab. Dies bedeutet, dass die Druckbeaufschlagungsdauer des Druckbehälters von 2 auf 3 bar kürzere Zeit dauert, als die Druckbeaufschlagungsdauer von 7 auf 8 bar, da der Motor beim Drücken des Kolbens gegen die Wirkung des höheren Luftdrucks im Druckbehälter wirken muss und das Gasvolumen durch die Kompression verringert wird (ein physikalisches Phänomen).

! HINWEIS

• Es ist immer notwendig, Kompressoren mit gleichem Volumen des Druckbehälters und mit gleicher Anzahl der Zylinder (Kolben) zu vergleichen.

VORGEHENSWEISE

• Messen Sie die Zeit, in der im Druckbehälter der Druck von 8 bar aufgebaut wird. Verwenden Sie zur Messung eine Stoppuhr, z. B. in Ihrem Handy, da auch Sekunden zu erfassen sind.

• Ein leistungsfähigerer Kompressor ist so einer, bei dem der Druckaufbau im Druckbehälter auf den Druck von 8 bar kürzere Zeit dauert.

2) Ermittlung der Füllleistung des Kompressors

• Die Füllleistung des Kompressors für den gegebenen Arbeitsdruck kann unter Anwendung der untenstehenden Formel berechnet werden. Für die Berechnung muss man das Volumen vom Druckbehälter und die Zeit in Sekunden kennen, während der es zum Druckaufbau im Druckbehälter auf den verfolgten Druck gekommen ist.

Die Formel zur Ermittlung der Füllleistung vom Kompressor für einen bestimmten Druck ist wie folgt:

$$\frac{\text{Druck im Druckbehälter (bar)} \times \text{Volumen vom Druckbehälter (L)} \times 60}{\text{Druckaufbauzeit auf den jeweiligen Druck (Sek)}} = \text{Füllleistung (L/Min)}$$

Beispiel:

Der Druckaufbau im Druckbehälter des Kompressors Extol® Premium 8895310 mit einem Inhalt von Druckbehälter 24 Liter auf den Druck von 8 bar beträgt 84 Sekunden.

Die Füllleistung des Kompressors für diesen Druck wird anhand der vorgenannten Formen wie folgt berechnet: $(8 \text{ bar} \times 24 \text{ Liter} \times 60) / 84 \text{ sekund} = 137 \text{ L/min}$
Die Füllleistung des Kompressors beim Druck von 8 bar beträgt 137 L/Min. Ähnlich kann die Füllleistung für einen anderen Druck berechnet werden.

WAHL EINES AUSREICHEND LEISTUNGSFÄHIGEN KOMPRESSORS

• Im Hinblick zu den eingesetzten Druckluftwerkzeugen muss ein ausreichend leistungsfähiger Kompressor mit ausreichend großem Volumen des Druckbehälters gewählt werden, der imstande ist, den Luftverbrauch dieser Werkzeuge abzudecken, sonst ist seine Leistung nicht ausreichend oder nicht die beste. Zum Antrieb von Druckluftwerkzeugen wie Schlagschrauber, Winkelschleifer, Bohrer usw. wird ein leistungsstarker Kompressor mit großem Volumen des Druckbehälters benötigt, der bei Stillstand des Werkzeugs Luft in Vorrat speichert. Der Betriebsdruck zur Speisung von

Spritzpistolen zum Auftragen von Farben ist zwar meistens nur 3 bis 4 bar, wenn aber die Füllleistung des Kompressors nicht ausreichend ist, wird die Farbe durch den Luftstrom mit notwendigem Volumendurchfluss nicht ordnungsgemäß zerstäubt und die Oberfläche der Farbe ist nicht schön gleichmäßig (der Luftverbrauch hängt von der Größe der jeweiligen Spritzpistole ab; kleine Spritzpistolen haben auch einen geringeren Luftverbrauch, also muss für den Kompressor mit einer niedrigeren Füllleistung auch die Spritzpistole mit kleinerem Düsendurchmesser gewählt werden).

- Ist der Luftverbrauch des angeschlossenen Druckluftwerkzeugs höher als die Füllleistung des Kompressors (wenn es sich um einen angemessenen Unterschied handelt), wird der Luftdruck bei Belastung des Werkzeuges allmählich zurückgehen, bis er auf einem bestimmten Druck stoppt, der dem Gleichgewicht zwischen der Füllkapazität des Kompressors und dem Luftverbrauch des angeschlossenen Werkzeuges **unter Belastung** entspricht, weil bei einem niedrigeren Arbeitsdruck die Füllleistung des Kompressors (Luftzufuhr) größer ist und **das belastete Werkzeug erzeugt einen bestimmten Widerstand gegen den Luftstrom aus dem Kompressor, und somit sinkt der Arbeitsdruck nicht vollständig auf den Wert des atmosphärischen Drucks**. So ein Werkzeug wird jedoch nur auf ca. 40 % seiner Höchstleistung arbeiten, wobei dies jedoch im Hinblick auf unsere Anforderungen ausreichend sein kann, nur wird es eben etwas länger dauern. Es handelt sich z. B. um die Verwendung eines exzentrischen Vibrationsschleifers, und wenn man im Druckbehälter einen Druck von 6 bar aufbauen lässt, wird nach der Inbetriebnahme der Schleifer zuerst mit voller Leistung arbeiten, die jedoch infolge eines höheren Luftverbrauchs allmählich sinken wird und der Arbeitsdruck bleibt bei einem Dauerwert von z. B. 3 bar stehen (dies hängt jedoch von der Füllleistung des Kompressors ab) und der Schleifer wird mit einer niedrigeren Drehzahl mit kleinerer Leistung beim finalen ausgeglichenen Kompressordruck von z. B. 3 bar arbeiten.

- **Vor der Beschaffung eines Kompressors ist also immer zu erwägen, für welche Tätigkeiten und zum welchen Endergebnis man den Kompressor braucht und welchen Luftverbrauch die ein-**

zusetzenden Druckluftwerkzeuge haben. Für normale Farbauftragung, bei es nicht so groß an der Oberflächenqualität liegt, zum Abschleifen von Untergründen oder Reinigung mit Druckluft, reicht ein Kompressor mit einer niedrigeren Füllleistung. Bei pneumatischen Schlagschraubern, Winkelschleifern, Bohrern usw. ist es wichtig, einen leistungsstarken Kompressor mit hoher Füllleistung und großem Druckbehälter zu verwenden, der bei Stillstand des Werkzeugs Luft in Vorrat speichert.

- 3) Die Saugleistung vom Kompressor ist die vom Kompressor angesaugte Luftmenge und geht ebenfalls ein wenig mit ansteigendem Druck im Druckbehälter zurück, und zwar wegen der niedrigeren Motordrehzahl bei seiner höheren Belastung infolge des höheren Gegendrucks auf den Kolben.
- 4) Der Schaltdruck des Motorbetriebs kann je nach Anlage leicht abweichen, da es sich um eine werkseitige mechanische Einstellung in der Steuereinheit handelt. Der Benutzer darf in keiner Weise in die Steuereinheit eingreifen oder die Werkseinstellung ändern.

III. Bestandteile und Bedienungselemente

- Komponenten und Steuerelemente der Kompressormodelle Extol® Premium 8895310, 8895315

Abb.1, Position - Beschreibung

- 1) Luftfilter im Metallgehäuse
- 2) Tragegriff
- 3) Laufräder zum Transport vom Kompressor
- 4) Netzkabel
- 5) GummifüÙe
- 6) Druckbegrenzungsventil
- 7) Verbindungsstecker der Schnellkupplung zum Anschluss des Luftdruckschlauchs
- 8) Manipulationsgriff
- 9) Druckregler für linken Druckluftausgang
- 10) Steuereinheit, die den Betrieb steuert
- 11) Betriebsschalter
- 12) Lüftungsschlitze
- 13) Motorabdeckung
- 14) Kondensatablassschraube (Wasser) aus dem Druckbehälter
- 15) Luftdruckausgleicher im Kurbelwellengehäuse des Motors, Füllöffnung für Öl
- 16) Druckanzeige
- 17) Druckbehälter
- 18) Fenster mit einem roten Punkt für den erforderlichen Ölstand
- 19) Ölablassschraube

Komponenten und Steuerelemente der Kompressormodelle Extol® Premium 8895320

HINWEIS

- In der Beschreibung des Kompressors **Extol® Premium 8895320** sind nur Teile angeführt, die sich von den Modellen **Extol® Premium 8895310, 8895315** unterscheiden. Modell 8895320 verfügt über keine Ölablassschraube. Das Öl wird durch Abschrauben des Ölstand-Fensters abgelassen.

Abb.2; Position - Beschreibung

- 1) Taste der Thermo-sicherung
- 2) Luftzylinder (dieses Modell hat 2 Zylinder)

IV. Vorbereitung des Kompressors zum Einsatz, Inbetriebnahme und Außerbetriebsetzung

WARNUNG

- Lesen Sie vor der Inbetriebnahme des Kompressors die komplette Bedienungsanleitung und halten Sie diese in der Nähe des Gerätes, damit sich der Bediener mit ihr vertraut machen kann. Wenn Sie das Produkt ausleihen oder verkaufen, legen Sie bitte auch diese Bedienungsanleitung bei. Verhindern Sie die Beschädigung dieser Gebrauchsanleitung. Der Hersteller trägt keine Verantwortung für Schäden infolge vom Gebrauch des Gerätes im Widerspruch zu dieser Bedienungsanleitung. Machen Sie sich vor dem Gebrauch des Kompressors mit allen seinen Bedienungselementen und Bestandteilen und auch mit dem Ausschalten des Kompressors vertraut, um ihn im Falle einer gefährlichen Situation sofort ausschalten zu können. Überprüfen Sie vor Einleitung, ob alle Bestandteile fest angezogen sind und ob nicht ein Teil des Gerätes, wie z. B. die Sicherheitselemente, beschädigt bzw. falsch installiert sind, oder ob sie nicht am jeweiligen Ort fehlen. Als Beschädigung wird auch als beschädigte oder morsche Isolierung des Netzkabels oder beschädigter Stecker des Netzkabels angesehen. Benutzen Sie keinen Kompressor mit beschädigten oder



fehlenden Teilen, sondern stellen Sie seine Reparatur oder Austausch in einer autorisierten Werkstatt der Marke Extol® sicher - siehe Kapitel Service und Instandhaltung oder auf der Webseite am Anfang der Gebrauchsanleitung.

! WARNUNG

- Die Vorbereitung des Kompressors zum Gebrauch, d.h. Montagearbeiten, Servicewartung oder Reparaturen führen Sie immer durch, wenn das Netzteil von Strom getrennt ist.



1) Stellen Sie den Kompressor auf einen stabilen, festen und ebenen Untergrund.

! HINWEIS

- Beim Kompressorbetrieb darf die Oberflächenneigung keine 10° überschreiten, sonst wird die Kolbenmechanik im Innenbereich vom Kurbelwellengehäuse wegen einem geneigten Ölspiegel nicht geschmiert.

2) Schrauben Sie die beiden mitgelieferten Gummifüße in die Stützen des Druckbehälters gemäß Abb. 3 und beide Transporträder ein. (Abb.4).

- Führen Sie die Schraube durch das Loch im Gummifuß und in der Stütze und schrauben Sie die Mutter mit der Unterlegscheibe auf das hervorstehende Schraubengewinde mit einem Montagewerkzeug, wobei der Schraubenkopf auf der Seite des Gummifußes nicht mit einem Werkzeug blockiert werden muss, da dessen Drehen dank der Reibung mit dem Gummifuß blockiert wird.
- Es ist immer notwendig, den Kompressor mit ordnungsgemäß installierten Transporträdern und Gummifüßen zu betreiben, da sie für Stabilität beim Betrieb sorgen, Vibrationen verringern und Betriebslärm reduzieren. Während des Betriebs darf der Kompressor nicht umkippen, sich ungewollt bewegen oder aus Höhe fallen.

3) Überprüfen Sie, ob die Kondensat-Ablassschraube (Abb.1, Position 14) unten am Druckbehälter fest angezogen ist, um ein Entweichen von Luft aus dem Druckbehälter während des Kompressorbetriebs zu vermeiden.

4) Entfernen Sie den in der Schraubenöffnung des Luftdruckausgleichs eingesetzten Stopfen (Abb.1, Position 15) und wenn kein Öl vorhanden ist, dann gießen Sie in diese Öffnung Kompressoröl für Kolbenkompressoren oder Motoröl der Klasse SAE 15W40, wobei sich der Ölstand in der Mitte des roten Punktes befinden muss (siehe Abb. 5). Nach der Ölfüllung schrauben Sie den Luftdruckausgleich wieder in die Öffnung ein (Abb.1, Position 15). Wird der Kompressor bereits vom Werk mit Öl geliefert, entfernen Sie den Stopfen und schrauben Sie den Luftdruckausgleich ein, da sonst der Stopfen nach einer bestimmten Menge erwärmter Luft über dem Ölstand im Kurbelgehäuse herausspringt.

! HINWEIS

- Der Ölstand darf nicht unterhalb der Mitte des roten Punktes sein, sonst reicht der Ölstand nicht aus und der Mechanismus beschädigt werden kann. Die Ölmenge sollte nicht mehr sein, um nicht in den Luftzylinder zu gelangen.

! HINWEIS

- Prüfen Sie den Ölstand bei entferntem Stopfen, da der Ölstand sonst nicht genau zu prüfen ist. Prüfen Sie den Ölstand immer, wenn der Kompressor waagrecht steht und mindestens 10 Minuten nach dem Abstellen des Motors, damit das Öl von den Kurbelgehäusewänden ablaufen kann.

! WARNUNG

- ➔ **Führen Sie vor jeden Inbetriebnahme des Kompressors eine Ölstandskontrolle durch. Der Kompressor darf nicht ohne Öl betrieben werden; dies würde zur Beschädigung der Kurbelmechanik führen, und außerdem hat das Öl die Funktion eines Kühlmittels, weil es große Wärmemengen absorbieren kann.**

5) Schrauben Sie den Luftfilter in die Lufteinlassöffnung im Zylinder ein, siehe Abb.1, Position 1 für Modelle Extol® Premium 8895310, 8895315; siehe Abb.2., Position 3 für Modelle Extol® Premium 8895320 (Modell mit 2 Luftfiltern)

! HINWEIS

- Der Kompressor wird aus Transportgründen mit demontiertem Luftfilter (Filtern) geliefert. Vor der Inbetriebnahme muss der Luftfilter vorher montiert werden. Kompressormodelle Extol® 8895310, 8895315 haben einen Luftfilter, Modell Extol® Premium 8895320 hat 2 Luftfilter.

! WARNUNG

- Betreiben Sie den Kompressor niemals ohne installierten Luftfilter, da die mit der Luft eingesaugten Schmutzpartikel die Kolbenringe und den Luftzylinder beschädigen würden. Auf diese Art der Beschädigung kann keine kostenlose Garantiereparatur geltend gemacht werden.

6) Prüfen Sie vor der Inbetriebnahme vom Kompressor den festen Sitz sämtlicher Bestandteile, und ebenfalls ob nicht irgendein Teil vom Gerät, wie z. B. Sicherheits- und Schutzelemente beschädigt oder falsch montiert sind, z. B. die Motorabdeckung, getrennte Luftleitungen, nicht angeschlossene Kabel, Kabel mit beschädigter Isolierung, nicht montiertes oder beschädigtes Manometer. Prüfen Sie den Druckbehälter von außen auch auf Anzeichen von Korrosion, Anzeichen von Stößen, Sturz aus der Höhe, Verformungen oder Risse, Schwächung von Stellen z.B. Schleifen, Anzeichen von Schweißen, die nicht vom Werk sind usw. Behälter mit solchen Schäden dürfen nicht ohne Revisionsprüfung durch eine akkreditierten Druckgerätekundendienstbetriebe werden.

! WARNUNG

- Im Interesse Ihrer eigenen Sicherheit beim Betreiben vom Kompressor lassen Sie regelmäßige Inspektionen der Druckgefäße durch Revisonstechniker für Druckbehälter gemäß den unten aufgeführten Fristen durchführen. Im Behälter sammelt sich Kondenswasser und bildet eine korrosive Umgebung, und Korrosion kann die Druckbehälterwand unter eine sichere Grenze schwächen. Korrosionserscheinungen im Behälter sind bei einer Sichtprüfung nicht offensichtlich und können nur von einem Revisonstechniker entdeckt werden, der dafür die erforderliche Ausrüstung hat. Personen in Arbeitsverhältnissen

sind verpflichtet, regelmäßige Prüfungen durch einen akkreditierten Revisonstechniker für Druckgeräte durchführen zu lassen.

- Kontrollieren Sie ebenfalls das Netzkabel, ob seine Isolierung nicht beschädigt ist. Als Beschädigung wird auch ein morsches Netzkabel betrachtet. Ein Gerät mit beschädigten Teilen darf nicht benutzt und muss in einer autorisierten Werkstatt der Marke Extol® repariert werden - siehe Kapitel Instandhaltung und Service.

- Stellen Sie ebenfalls sicher, dass der Kompressor vor und während des Betriebes auf einem stabilen, festen und waagerechten Untergrund steht, und dadurch keine Gefahr droht, dass der Kompressor von einer geeigneten Fläche herunterfährt, umkippt oder aus einer Höhe fällt. Ein Aufprall auf den Druckbehälter könnte zu schweren Schäden am Druckbehälter, zur Explosion des Druckbehälters sowie zu Gesundheitsschäden der Bedienung oder umstehender Personen führen.

7) Stecken Sie in die Schnellkupplungen des Luftaustritts den Stecker der Schnellkupplung vom Druckschlauch oder einer anderen Anlage, z. B. eines Kondensatabscheidungers, so dass beide Teile hörbar einrasten und verriegelt werden, siehe Abb. 5. Prüfen Sie, dass die Verbindung wirklich fest ist.

- Prüfen Sie vor dem Schnellkupplungsanschluss die Durchgängigkeit der Anschlüsse der Schnellkupplungen, ob diese nicht verstopft sind oder ob sich in ihnen keine mechanischen Verschmutzungen befinden, die die Luftströmung verhindern könnten.
- Zur Verbindung dürfen nur Schnellkupplungen im einwandfreien Zustand verwendet werden, um eine Trennung während der Druckbeaufschlagung zu verhindern.
- Um die Verbindung zu lösen, drücken Sie die Hülse der Schnellkupplungsbuchse, wodurch der eingesteckte Stecker gelöst wird.
- Schließen Sie danach das gewünschte Druckluftwerkzeug auf die in der entsprechenden Bedienungsanleitung beschriebene Weise an

- Druckluft aus dem Kompressor enthält eine erhebliche Menge an Kondensat (Wasser), das durch Komprimieren der in der Luft enthaltenen Feuchtigkeit entsteht, was leicht zu erkennen ist, indem man eine Blaspistole in den Schnellkupplungsanschluss des Luftauslasses einführt und der Luftstrom aus der Pistole auf ein Papier gerichtet wird. Auf dem Papier werden Feuchtigkeitsspuren.

- Bei Verwendung von Druckluftwerkzeugen ist es erforderlich, vor dem Lufteinlass in das Werkzeug aus der Druckluft das Kondensat mit dem angeschlossenen Abscheider zu entfernen und das für Druckluftwerkzeuge vorgesehene Öl mit einem Öler hinzuzufügen, da sonst das Druckluftwerkzeug beschädigt wird (nähere Informationen siehe Betriebsanleitung des jeweiligen Druckluftwerkzeugs).

➔ Zur Speisung von Spritzpistolen zum Auftragen von Farben muss aus der Druckluft das Kondenswasser entfernt werden; Öl aus einem Nebelöler wird in diesem Falle nicht beigegeben, weil der Pistolenmechanismus keiner Schmierung bedarf (nähere Informationen siehe Betriebsanleitung der jeweiligen Spritzpistole).

➔ Es ist nicht erforderlich, Kondensat aus der Druckluft zu entfernen, um Blaspistolen, Sprühpistolen oder Reifenfüller zu versorgen, wenn es beispielsweise beim Ausblasen von Gegenständen nicht stört, und das Öl wird der Luft nicht mit einem Öler hinzugefügt.

EIN-/AUSSCHALTEN DES KOMPRESSORS

! HINWEIS

- Der Kompressor ist für eine Stromversorgung im Bereich von 220-240 V ~ 50 Hz ausgelegt; prüfen Sie vor dem Anschluss vom Kompressor an das Stromnetz, ob die Spannung in der Steckdose dem angeführten Spannungsbereich entspricht.

EINSCHALTEN

- Setzen Sie den Kompressor in Betrieb, indem Sie den Betriebsschalter (Abb.1, Position 11) in die Position „ON“ schalten (Abb.8).

AUSSCHALTEN

- Schalten Sie den Kompressor durch Umschalten des Betriebsschalters in die Position „OFF“, (Abb. 8) aus.

AUTOMATISCH GESTEUERTER BETRIEB

- Wird der Kompressor nicht mit dem Betriebsschalter ausgeschaltet, schaltet der Motor bei einem Druck von 8 bar automatisch ab und bei Druckabfall wieder ein (bei ca. 6 bar).



KONTROLLPRÜFUNGEN DER BETRIEBSSICHERHEIT

! WARNUNG

- Führen Sie immer die folgenden Betriebsprüfungen vor Gebrauch des Kompressors durch. Sie sind wichtig für die Betriebssicherheit.

BETRIEBSPRÜFUNG DER AUTOMATISCHEN MOTORABSCHALTUNG NACH ERREICHEN DES MAXIMALDRUCKS VON 8 BAR

- Schalten Sie den Kompressor mit dem Betriebsschalter ein und befolgen Sie am Manometer rechts, ob der Motor bei einem Druck von 8 bar automatisch abschaltet.

- Wenn er nicht abschaltet, schalten Sie den Kompressor mit dem Betriebsschalter in die Position „OFF“ sofort aus und lassen Sie die Luft aus dem Druckbehälter ab, indem Sie beispielsweise eine Blaspistole am Kompressor anschließen oder die Luft mit einem Druckentlastungsventil ablassen – siehe Betriebsprüfung der Funktionsweise vom Druckentlastungsventil.

Verwenden Sie den Kompressor nicht mehr und lassen Sie ihn von einer autorisierten Servicestelle der Marke Extol® reparieren – es muss die Steuereinheit durch ein neues, einwandfreies Originalteil ersetzt werden. Der Benutzer darf nicht in die Einstellungen der Steuereinheit eingreifen oder sie gegen eine andere ersetzen.

BETRIEBSPRÜFUNG DER FUNKTIONSWEISE VOM DRUCKENTLASTUNGSVENTIL

- Schaltet der Kompressor nach Erreichen des Drucks von 8 bar automatisch ab, führen Sie die Betriebsprüfung der Funktionsweise vom Druckentlastungsventil wie folgt aus (Abb.9).

! WARNUNG

- Für den Zweck der Prüfung halten Sie den Kopf - insbesondere Augen nicht über dem Entlastungsventil – durch das Ventil entweicht Druckluft unter und über dem Ventil in einer senkrechten Achse zum Boden und es könnte Druckluft in die Augen gelangen (Abb.9).

- Schrauben Sie den vorderen Teil des Sicherheitsventils ab – der vordere Teil kann abgeschraubt, jedoch nicht entfernt werden – er ist befestigt – die Luft entweicht nicht aus dem Ventil, wenn nicht der abgeschraubte Teil in der Längsachse des Ventils gezogen wird (Abb. 9, Schritt 1. und 2.) – aber es geht sehr leicht (fast ohne Kraftaufwendung), wenn der Druckbehälter unter einem Druck von 8 bar steht und wenn sich die Augen direkt über dem Ventil befinden, könnte Druckluft in die Augen gelangen. Wenn der Druck im Behälter niedriger ist, muss mehr Kraft aufgewendet werden, um das Sicherheitsventil zu öffnen und Luft abzulassen. Das Prinzip der Prüfung besteht darin, ob durch das Ziehen am vorderen abgeschraubten Teil die Luft automatisch abgelassen wird und ob er beim Loslassen zurückkehrt. Schrauben Sie nach der Prüfung den vorderen Ventiltail wieder zurück. Wenn das Druckentlastungsventil nicht ordnungsgemäß funktioniert, muss es durch einen vom Hersteller gelieferten Originalteil ersetzt werden, der für den erforderlichen Druck dimensioniert ist. Den Austausch darf nur eine autorisierte Werkstatt der Marke Extol® durchführen.

! WARNUNG

- Stellen Sie sicher, dass das Druckentlastungsventil nicht durch mechanischen Schmutz verstopft ist und halten Sie die Druckluftauslässe sauber.

BEDEUTUNG DER FUNKTION DES DRUCKENTLASTUNGSVENTILS

- Der Druckentlastungsventil lässt automatisch Luft aus dem System ab, wenn die automatische Steuereinheit den Motor nach Erreichen des Drucks von über 8 bar nicht abschaltet.
- Sollten sich während des Betriebs vom Kompressor merkwürdige Geräusche, Vibrationen oder unregelmäßiger Lauf bemerkbar machen, schalten Sie ihn sofort ab, trennen Sie ihn vom Stromnetz und ermitteln Sie und beheben die Ursache für dieses Verhalten.

Sofern der nicht standardmäßige Lauf durch einen Defekt im Inneren des Gerätes verursacht wurde, veranlassen Sie die Reparatur in einer durch den Händler vermittelten autorisierten Servicewerkstatt der Marke Extol® oder wenden Sie sich direkt an eine autorisierte Werkstatt (Servicestellen finden Sie auf den Webseiten in der Einleitung der Gebrauchsanleitung).

DRUCKLUFTREGULIERUNG – ANSCHLUSS VON DRUCKLUFTWERKZEUGEN

- Der Druckregler kann den Druck (Abb.1, Position 9) nur im linken Auslass der Druckluft regulieren, im rechten Auslass wird der Druck ungeregt mit einem Maximalwert von 8 bar, danach schaltet der Motor automatisch ab. Wird der Druckregler auf Maximum in Richtung „–“, gedreht, steht die Manometeranzeige am linken Manometer auf Minimum, während am rechten Manometer der Druck bis auf 8 bar ansteigt.
- Bevor Sie ein Druckluftwerkzeug anschließen, lassen Sie den Kompressor auf 7-8 bar unter Druck setzen und drehen Sie den Regler, um die Druckluft am linken Luftauslass auf den erforderlichen maximalen Betriebsdruck für das konkrete Druckluftwerkzeug einzustellen, und schließen Sie dann das Druckluftwerkzeug an den linken Luftauslass mit geregelter Druck an.

! WARNUNG

- Am rechten Luftauslass dürfen keine Druckluftwerkzeuge angeschlossen werden, die nicht für einen maximalen Druck von 8 bar dimensioniert sind.

! HINWEIS

- Der Betrieb des Druckluftwerkzeugs wird wahrscheinlich dazu führen, dass der Druck am Manometer unter den ursprünglich eingestellten Wert abfällt, aber stellen Sie den Druck nicht auf einen höheren Wert ein, da der Druck über den Wert ansteigt, der für Druckluftwerkzeuge nicht zulässig ist, wenn das Druckluftwerkzeug außer Betrieb ist.
- Falls der Luftverbrauch von angeschlossenen Druckluftwerkzeugen höher ist, als die entsprechende Füllleitung des Kompressors bei eingestelltem Druck am Manometer, geht der Druck zurück und dieser Druckrückgang stoppt am Wert, welcher dem Gleichgewicht zwischen dem Luftverbrauch durch das Druckluftwerkzeug bei seiner niedrigeren Leistung und

der Füllleistung vom Kompressor bei diesem niedrigeren Druck entspricht, wobei der Kompressormotor bleibt im Betrieb, da der Abschaltdruck von 8 bar im Druckbehälter nicht erreicht wird.

- Bei der Verwendung des Kompressors informieren Sie die Personen in der Umgebung, dass der Kompressor automatisch ei- und ausgeschaltet wird, und zwar in Abhängigkeit vom Ein- und Abschaltdruck. Falls also der Motor des Kompressors nicht läuft, heißt es lange nicht, dass er abgeschaltet ist und die Personen in der Umgebung sollten über diesen Umstand informiert sein, damit sie besonders vorsichtig sind und es zu keinen Gefahrensituationen kommt.

⚠️ WARNUNG

- Falls diese automatische Regelung des Motorlaufs des Kompressors nicht richtig funktioniert, muss sie ausgetauscht werden; stellen Sie den Betrieb vom Kompressor sofort ein, trennen Sie ihn vom Stromnetz, machen Sie ihn auf die nachstehend angeführte Weise drucklos und lassen Sie ihn in einer autorisierten Servicewerkstatt der Marke Extol® reparieren.

THERMOSICHERUNG (THERMAL FUSE)

- Der Kompressor ist mit einer Thermosicherung (thermal fuse) ausgestattet, die nach dem Erreichen einer kritischen Temperatur aktiviert wird, z. B. beim Betrieb des Kompressors bei sehr heißem Wetter. Schaltet der Kompressor ab, obwohl der erforderliche Druck nicht erreicht wird, schalten Sie den Kompressor mit dem Betriebsschalter aus und lassen Sie ihn abkühlen. Bei heißem Wetter ist es empfohlen, den Kompressor in einen kühleren Bereich zu platzieren, da die Abkühlung schneller zustande kommt.

⚠️ HINWEISE ZUR THERMOSICHERUNG

THERMALFUSE

Teplná pojistka • Tepelná poistka
Hőkioldó • Thermosicherung



- Kompressormodelle Extol® Premium 8895310 und 8895315 haben keinen Deaktivierungsknopf für die Thermosicherung, aber die Thermosicherung wird automatisch deaktiviert, ohne einen Knopf zu drücken. Wenn die Maschine

einen gelben Aufkleber mit „thermal fuse“ hat, dann gab es eine Produktionsumstellung, und diese Modelle haben zwar eine Thermosicherung, die sich aber nach dem Abkühlen auf die gewünschte Temperatur ohne Knopfdruck automatisch deaktiviert.

Einen Knopf zur Deaktivierung der Thermosicherung hat das Kompressormodell Extol® Premium 8895320. Nachdem der Kompressor abgekühlt ist, drücken Sie den Knopf der Thermosicherung, um die Thermosicherung zu deaktivieren (Abb.2, Position 1).

⚠️ HINWEISE ZUM BETRIEB

- Der Kompressor erzeugt im Betrieb viel Wärme und muss an Orten mit ausreichend Umgebungsluft betrieben werden. Beim Betrieb auf engstem Raum kann es durch unzureichende Kühlung durch die Umgebungsluft zu häufiger Aktivierung der Thermosicherung kommen.

KOMPRESSOR AUSSER BETRIEB SETZEN

- 1) Schalten Sie den Kompressor durch Umschalten des Betriebsschalters in die Position „OFF“, aus.
- 2) Trennen Sie das Netzkabel des Kompressors vom Stromnetz.
- 3) Lassen Sie aus dem Kompressor Luft aus, indem Sie ein Druckluftwerkzeug in Betrieb setzen oder dies über das Druckentlastungsventil (Abb.1, Position 6) gemäß der Prüfung der Funktionsweise des Druckentlastungsventils durchführen (siehe oben).
- 4) Lassen Sie Kondenswasser aus dem Druckbehälter wie folgt ab.

ABLASSEN VOM KONDENSWASSER (DRUCKBEHÄLTER)

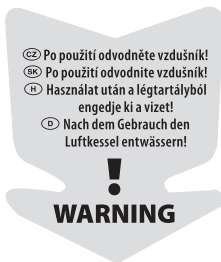

⚠️ HINWEIS

- Lassen Sie Kondenswasser aus dem Druckbehälter nach jedem Gebrauch des Kompressors ab, da sich im Behälter Kondenswasser ansammelt, das aus der Feuchtigkeit aus der Luft entsteht. **Das Kondenswasser wirkt korrosiv auf die Druckbehälterwände, und deshalb muss es regelmäßig abgelassen werden.**

- 1) Wenn der Druckbehälter keinen Überdruck hat, schrauben Sie das Ablassventil (Abb.1, Position 14) ab und Kippen Sie den Kompressor zur Seite, auf der sich das Ablassventil befindet und lassen Sie das Kondenswasser in einen vorbereiteten Behälter ab.
- 2) PSchrauben Sie nach dem Ablassen des Kondenswassers die Ablassschraube wieder ein und verschließen Sie die Öffnung ordnungsgemäß.

⚠️ WARNUNG

- **Das Kondenswasser darf auf keinen Fall im Druckbehälter gefrieren, da dies den Druckbehälter beschädigen könnte.**

WINTERBETRIEB DEN KOMPRESSOR

- Der Kompressor darf nicht bei Temperaturen unter -10°C betrieben werden – was die minimale Betriebstemperatur des Druckbehälters ist.
- Wenn der Kompressor bei Temperaturen unter -10°C gelagert wurde, lassen Sie ihn vor Inbetriebnahme aus Sicherheitsgründen ausreichend lange bei Temperaturen von über 0°C stehen und schalten Sie ihn dann ein.
- Das Schmieröl im Kompressor muss für eine Temperatur von -10°C bestimmt sein, falls nicht, lassen Sie es ausreichend lange auf die erforderliche Betriebstemperatur temperieren. Wird Motoröl SAE 15W40 verwendet, ist dieses für Temperaturen von -10°C geeignet.



KOMPRESSOR-LAGERUNG

- Lagern Sie den Kompressor mit abgelassenem Kondenswasser aus dem Druckbehälter und ohne Überdruck bei Temperaturen am besten bis -10°C und bis +40°C. Schützen Sie den Kompressor vor Regen und Wassereindringen, Strahlungshitze und Nagetieren und lagern Sie ihn außerhalb der Reichweite von Kindern.

Bei Frostgefahr empfehlen wir, das Ablassventil für das Kondenswasser abzuschreiben und den Kompressor mit abgeschraubtem Ablassventil zu lagern.

V. Zusätzliche Sicherheitshinweise für die Arbeit mit dem Kompressor

⚠️ WARNUNG!

- Der Kompressor arbeitet mit lebensgefährlicher Spannung. Greifen Sie niemals in den elektrischen Bereich des Kompressors ein. 
- Der Kompressor ist eine Anlage zur Herstellung von Druckluft mit einem Druck bis 8 bar aus einer Luft mit atmosphärischem Druck. Der Kompressor ist nicht für andere Gase bestimmt, wie z. B. reiner Sauerstoff, brennbare Gase, Flüssigkeiten. Verwenden Sie den Kompressor zu keinem anderen Zweck, als zu dem er bestimmt ist, und modifizieren Sie auch nicht für andere Nutzungszwecke oder zwecks Änderung von seinen technischen Parametern. Der Kompressor ist nicht für den Gebrauch in Lebensmittelbereichen bestimmt.
- Verwenden Sie den Kompressor in gut belüfteten Räumen, da die Druckluft Verunreinigungen (Ölspuren) enthält, deren Einatmen gesundheitsschädlich ist und die sich bei der Verwendung vom Kompressor in unbelüfteten Räumen ansammeln.
- Die Motoreinheit und Metallrohre der Druckluftleitung sind während des Betriebes heiß, es droht Verbrennungsgefahr. Vor der Manipulation, Lagerung und Instandhaltung sind diese Teile abkühlen zu lassen.
- Der Kompressor darf nur mit installierter Abdeckung betrieben werden, da diese vor der Berührung sowohl der heißen Oberfläche des Motors, als auch vor Kontakt mit dem drehenden Lüfter im hinteren Teil schützt, der die Motoreinheit kühlt (Verletzungsgefahr). 
- Schützen Sie den Kompressor vor Regen und Eindringen von Wasser. 

- Benutzen Sie den Kompressor nicht in explosions- und brandgefährdeten Bereichen! Wird der Kompressor zum Auftragen von Anstrichen mit enthaltenen brennbaren Stoffen über eine Spritzpistole verwendet, muss er sich in einer ausreichenden Entfernung vom Arbeitsplatz in einem gut belüfteten Bereich befinden, wobei der aufgesprühte Anstrich den Kompressor nicht treffen darf, und es muss sichergestellt sein, dass in der Umgebung des Kompressors keine brennbare Atmosphäre entsteht.

- Beim Aufenthalt in der Nähe des Kompressors müssen die Bedienung und andere Personen zertifizierten Augen- und Gehörschutz mit ausreichender Schutzklasse tragen. Der Schallleistungspegel überschreitet den Wert von 85 dB(A) und beim Aufenthalt in der Nähe vom Kompressor kann es zu Gehörschäden kommen.



- Seien Sie beim Umgang mit Druckluft vorsichtig. Druckluft niemals auf Personen, Tiere, elektrische Geräte und Maschinen richten.

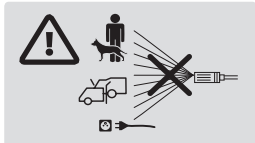

- Der Kompressor kann nur zusammen mit Druckluftschläuchen verwendet werden, die mit 1/4"-Schnellkupplungen ausgestattet sind, und diese müssen für einen Arbeitsdruck von mindestens 9 bar ausgelegt sein (der max. zulässige Druck ist auf den Schläuchen angegeben) und sie müssen zur Anwendung auf Baustellen geeignet sein. Der Druckschlauchmantel darf nicht beschädigt sein und es darf keine Luft über den Mantel oder um die Schnellkupplungsstecker und in den Verbindungen entweichen. Schützen Sie die Schläuche vor mechanischer und thermischer Beschädigung (decken Sie die Kontaktstellen mit scharfen Gegenständen mit einer Haube oder Textilie ab). Falls relevant, legen Sie geeigneten Schutz über die Schläuche, damit der Mantel nicht durch Betreten oder Befahren u. ä. beschädigt wird. Druckschläuche mit beschädigtem Mantel dürfen nicht benutzt und müssen für neue im einwandfreien Zustand ausgetauscht werden. Die Schnellkupplungsstecker dürfen nicht beschädigt sein und beim Verbinden mit deren Buchse müssen diese

verriegeln, wobei keine Luft in den Verbindungen austreten darf. Prüfen Sie immer, ob die Verbindung fest ist. Eine mangelhafte Verbindung kann zur Folge haben, dass sich die Schläuche trennen und durch den hohen Druck umher geschleudert werden, was Personen in der Nähe verletzen kann. Prüfen Sie vor der Verbindung der Schläuche, ob die Stecker und Schläuche frei sind, damit sie nicht durch Schmutzpartikel verstopft werden. Es ist empfohlen, Druckschläuche mit einem Arbeitsdruck von über 7 bar mit einem Sicherheitselement, z. B. einem Stahlseil, zu befestigen.

Falls Sie einen Spiraldruckschlauch verwenden, halten Sie das abgekoppelte Ende fest, denn durch die hohe Spannung kann nach der Freisetzung das Schlauchende herausgeschleudert werden.

- Solange der Schlauch am Luftaustritt aus dem Kompressor nicht angeschlossen ist, dürfen die Luftauslässe des Kompressors nicht geöffnet werden. 
- Überschreiten Sie den maximalen Betriebsdruck nicht. Führen Sie an der Maschine keine Modifikationen durch, die eine Überschreitung vom maximalen Betriebsdruck zu Folge oder Verringerung der Betriebssicherheit haben können.
- Der Kompressor darf niemals im Betrieb und unter Druck transportiert werden und darf nicht unter Druck gelagert werden.
- Der Kompressor muss so abgesichert sein, dass er nicht wegfahren, umkippen und/oder umfallen kann. Der Kompressor muss auf einer ebenen, festen und stabilen Oberfläche mit montierten Laufrollen und Gummifuß betrieben werden, die seine stabile Position sicherstellen.
- Überschreiten Sie niemals den höchstzulässigen Druck der Anlage, die am Kompressor angeschlossen ist, oder des Gegenstandes, der mit dem Kompressor aufgeblasen werden soll.
- Das angeschlossene Druckluftwerkzeug muss mit Aufbereitungsanlagen je nach Werkzeugtyp verwendet werden (Kondensatabscheider, Öler u. ä.) - siehe Spezifikation oben.
- Verwenden Sie die Maschine nicht, wenn die Umgebungstemperatur unter -10°C und über 40 °C liegt.

- Die höchstzulässige Neigung von der horizontalen Lage beträgt 10°.

- Kontrollieren Sie vor dem Anschluss an das Stromnetz, ob dessen Parameter den in der technischen Spezifikation vom Gerät angeführten Anforderungen entsprechen.

- Benutzen Sie den Kompressor in einer trockenen, staublosen, gut belüfteten Umgebung, z. B. unter einem Vordach. Verwenden und lagern Sie das Gerät niemals so, dass es Wasser, Feuchtigkeit und Witterungseinflüssen ausgesetzt ist, wie z. B. Regen, Nebel, Schnee u. ä. Ist die Maschine für lange Zeit einer feuchten Umgebung ausgesetzt, dass der Druckluftbehälter durch Rost beschädigt werden und anschließend zerbersten, weil seine Wand durch Korrosion dünner geworden ist. Beim Eindringen von Wasser in die elektrischen Kreisläufe vom Kompressor kann dieser beschädigt werden oder es kann zu Stromschlagverletzungen kommen.

- Bei der Verwendung von Druckluft kann Staub aufgewirbelt werden – benutzen Sie daher immer eine geeignete Schutzbrille und vermeiden Sie das Einatmen von Staub durch Einsatz z. B. einer wirksamen Staubmaske, falls man nicht anders vorgehen kann.

- Der Kompressor kann über die hinteren Laufrollen durch Anheben am vorderen Manipulationsgriff und Gummifuß transportiert werden, oder man ihn auch durch Anheben vom vorderen und hinteren Griff tragen, ohne dass die Laufrollen eingesetzt werden, aber niemals durch Ziehen an den angeschlossenen Schläuchen oder Kabeln.

- Benutzen Sie zum Reinigen vom Kompressor niemals Benzin oder eine andere brennbare Flüssigkeit. Die Dämpfe können an der Maschine in Flammen aufgehen und auch die Oberflächenbehandlung und Plaste können beschädigt werden.

- Am Druckbehälter dürfen keine Schweißarbeiten und Reparaturen durchgeführt werden. Reparaturen von Druckluftbehältern dürfen nur von einem zugelassenen Schweißer mit Prüfung zum Schweißen von Druckbehältern durchgeführt werden. Vor Inbetriebnahme müssen reparierte Druckbehälter von Kompressoren von einem akkreditierten Revisionstechniker für Druckgeräte geprüft werden.

- Bevor Sie den Kompressor reparieren, eine Instandhaltung durchführen oder diesen für längere Zeit nicht benutzen, prüfen Sie, dass er ausgeschaltet ist, d.h. sein Betriebsschalter befindet sich in der Position AUS („OFF“; „0“), das Gerät ist vom Stromnetz getrennt und sein Druckbehälter ist drucklos.

- Nach jedem Gebrauch muss aus dem Druckbehälter Druckluft und Kondenswasser abgelassen werden. Wird der Druckbehälter nicht drucklos gemacht oder die Feuchtigkeit nicht abgelassen, kann dies zu gefährlichen Situationen führen. Beschädigungen vom Druckbehälter durch Korrosion infolge vom nicht abgelassenen Kondensat sind aus der Garantiereparatur ausgeschlossen.

- Diese Maschine entspricht den einschlägigen Sicherheitsvorschriften. Sämtliche Reparaturen, vor allem von elektrischen und Druckelementen des Gerätes, dürfen ausschließlich von einem qualifizierten Techniker in einer autorisierten Servicewerkstatt der Marke Extol® mit Hilfe von Originalersatzteilen durchgeführt werden. Wird diese Bedingungen nicht eingehalten, kann es zu schwerwiegenden Unfällen kommen.

- Diese Anleitung ist für den künftigen Gebrauch so aufzubewahren, dass sie während der gesamten Lebensdauer der Maschine lesbar und für das Bedienpersonal zugänglich ist. Bei einer Beschädigung oder wenn die Anleitung nicht mehr lesbar ist, fordern Sie eine neue Anleitung bei Ihrem Händler ein oder Sie finden Sie auf den zu Beginn dieser Anleitung angeführten Webseiten.

- Der Kompressor darf nur von einer mündigen Person im Alter von über 18 Jahre benutzt werden. Das Alter des Bedieners kann durch nationale Vorschriften anders eingeschränkt sein. Der Kompressor darf niemals von Kindern bedient werden! Stellen Sie sicher, dass keine Kinder mit dem Kompressor spielen. Der Kompressor darf nicht von Personen bedient werden, die unter Einfluss von Alkohol, Drogen, Medikamenten oder anderen Suchtmitteln oder Psychotropika stehen, welche die Aufmerksamkeit und Konzentration beeinflussen, und auch von denjenigen Personen nicht, die mit der Bedienung des Kompressors nicht vertraut sind.

- Die Norm EN 1012-1 erfordert, dass in der Gebrauchsanleitung für Kolbenkompressoren folgende Mitteilung aufgeführt wird:
„Risiko von Ansammlungen von Koks in der Auspuffleitung, das Brand oder Explosion verursachen kann“.

- Das Verlängerungsnetzteil muss ein dreidriges Kabel mit Schutzleiter und einem Leiterquerschnitt entsprechend den Angaben des Kompressornetzteils sein. Ein Verlängerungskabel mit einem kleineren Aderquerschnitt könnte die Überhitzung vom Leiter und einen Kurzschluss verursachen. Falls Sie ein Verlängerungskabel verwenden, achten Sie stets darauf, dass es der Kühlung wegen voll ausgelegt ist.



Das Gerät bildet während seines Betriebs ein elektromagnetisches Feld, das die Funktionsfähigkeit von aktiven bzw. passiven medizinischen Implantaten

(Herzschrittmachern) negativ beeinflussen und das Leben des Nutzers gefährden kann. Informieren Sie sich vor dem Gebrauch dieses Gerätes beim Arzt oder Implantathersteller, ob Sie mit diesem Gerät arbeiten dürfen.

LÄRM



WARNUNG

- Die angeführten garantierten Zahlenwerte der Geräuschemissionen erfüllen die Richtlinie 2000/14 EG, da aber der Lärmpegel 80 dB (A) übersteigt, sollten Kompressor-Bedienung und Personen in der Nähe des Stromerzeugers einen zertifizierten ausreichenden Gehörschutz tragen. Obwohl zwischen den Werten des ausgestrahlten Lärms und dem Pegel der Lärmexposition eine bestimmte Korrelation besteht, kann man sie nicht zuverlässig zur Festlegung anwenden, ob weitere Maßnahmen notwendig oder nicht notwendig sind. Faktoren, die den aktuellen Pegel der Lärmexposition der Arbeiter beeinflussen, umfassen die Eigenschaften des Arbeitsraumes, die Resonanz mit der Umgebung, andere Lärmquellen wie z. B. Anzahl der Maschinen oder andere, in der Nähe laufende Arbeitsprozesse, und ferner auch die Zeit, während der der bedienende Arbeiter dem Lärm ausgesetzt ist. Ebenso kann sich auch der genehmigte Expositionspegel in verschiedenen Ländern unterscheiden. Lassen Sie daher nach der Installation des Kompressors am Arbeitsplatz eine Lärmmessung von einer Fachkraft durchführen, damit die Lärmbelastung des Arbeiters ermittelt und eine sichere Expositionszeit und erforderliche Dämpfung von Gehörschutz festgelegt wird.



VI. Instandhaltung und Wartung



HINWEIS

- Führen Sie Reinigung am Gerät nur dann durch, wenn das Netzkabel vom Stromnetz getrennt ist.

REINIGUNG UND INSTANDHALTUNG VOM LUFTFILTER

- Kontrollieren Sie den Zustand des Luftfilters vor jeder Inbetriebsetzung des Kompressors, da ein zugesetzter Luftfilter den Luftstrom in den Kompressor einschränkt. Der Kompressor darf ohne installierten Luftfilter nicht betrieben werden, siehe oben.
- Reinigen Sie den Filter alle 50 Betriebsstunden. Falls Sie den Kompressor in einer staubigen Umgebung betreiben, reinigen Sie ihn häufiger, ca. nach jeden 10 Stunden oder weniger.
- Der Filter (Papier gefaltet) ist in einem Metallgehäuse angeordnet (Abb.10). Drehen Sie die Oberseite vom Gehäuse und entfernen Sie die Oberseite. Entfernen Sie den Filter aus dem Metallgehäuse und blasen Sie ihn mit Druckluft aus oder saugen Sie ihn ab, wenn er leicht verstaubt ist. Bei starker Verschmutzung und Beschädigung ersetzen Sie den Filter durch einen neuen, der Luftfilter ist für alle drei Kompressormodelle gleich, Bestellnummer: 8895310F.
- Setzen Sie den Papierfilter mit dem Kunststoffdichtring wieder in das Metallgehäuse gemäß der Abb. 11 ein.

ÖLWECHSEL

- Das Öl empfehlen wir nach 500 Betriebsstunden zu wechseln.
- 1) Lösen Sie die Ablassschraube (Abb.12A) mit geeignetem Montagewerkzeug und lassen Sie das Öl in einen vorbereiteten Behälter ab. Bei Zweikolbenmodell Extol Premium 8895320 wird das Öl durch Abschrauben des Fensters zur Ölstandkontrolle abgelassen (Abb.12B).
 - Wechseln Sie das Öl, wenn es erwärmt ist, da es besser fließt, ca. 10 Minuten nach dem Abstellen des Motors, damit das Öl von den Kurbelgehäusewänden ablaufen kann.

- Um das Öl aus dem Kurbelwellengehäuse abzulassen, heben Sie den Heckteil vom Druckgefäß angemessen an, damit das komplette Öl herausläuft.

- 2) Schrauben Sie die Ablassschraube wieder ein und ziehen Sie sie fest.
- 3) Schrauben Sie den Druckausgleich (Abb.1, Position 15) ab und füllen Sie in die Öffnung Kompressoröl oder Motoröl der Klasse SAE 15W40 ein, der Ölstand muss in der Mitte des roten Punktes sein (Abb.5).



HINWEIS

- Benutzen Sie beim Ölwechsel geeignete, feuchtigkeitssabweisende Handschuhe. Das Öl wird durch die Haut absorbiert und ist gesundheitsschädlich.
 - Entsorgen Sie gebrauchtes Öl bei einer Sammelstelle für gefährliche Abfälle in Kunststoffbehältern. Lassen Sie es nicht in die Umwelt, Oberflächengewässer oder Abwasser dringen und verbrennen Sie es nicht.
- ➔ **Prüfen Sie regelmäßig, ob die Lüftungsschlitze im hinteren Bereich der Motorabdeckungen sauber und durchgängig sind (Abb.1, Position 12), da über diese vom Lüfter die Luft angesaugt wird, mit der die Motoreinheit gekühlt wird. Eine unzulängliche Kühlung des Motors kann zur Aktivierung der Thermosicherung und Überhitzung des Motors führen.**
- Benutzen Sie zur Reinigung vom Kompressor einen feuchten, in Spülmittel eingetauchten Lappen, verhindern Sie das Eindringen von Wasser in den elektrischen Teil vom Gerät. Benutzen Sie keine aggressiven oder schleifenden Reinigungs- und organische Lösemittel. Dies würde das Kunststoffgehäuse des Gerätes oder den Anstrich beschädigen.
 - Am Druckbehälter dürfen keine Schweißarbeiten durchgeführt werden (siehe Sicherheitshinweise oben).
 - Die innere Revision vom Druckbehälter und der Druckteile und des elektrischen Systems vom Kompressor darf nur ein zugelassener Revisionstechniker für Druck- und Elektroanlagen durchführen, da dieser über die entsprechende Ausrüstung und fachliche Ausbildung verfügt, siehe unten.
 - Zu Reparaturen vom Kompressor und Austausch von Verschleißteilen (z. B. Luftfilter) müssen aus

Sicherheitsgründen nur Originalteile vom Hersteller verwendet werden.

BEHEBUNG ETWAIGER PROBLEME

- Falls der Kompressor nicht richtig arbeitet, richten Sie sich bei der Fehlerbehebung nach den nachstehenden Anweisungen. Falls Sie nicht fähig sind, das Problem selbst zu beheben, oder in Garantiefällen wenden Sie sich an den Händler, bei dem Sie den Kompressor gekauft haben, oder an die autorisierte Werkstatt der Marke Extol® (die Servicestellen finden Sie auf der Webseite am Anfang der Bedienungsanleitung).

DER MOTOR STARTET NICHT

- Kontrollieren Sie, ob der Kompressor am Stromnetz angeschlossen ist und der Betriebsschalter sich in der Position EIN („ON“; „I“) befindet.
- Kontrollieren Sie, ob die Netzspannung dem Spannungsbereich von 220-240 V ~50 Hz entspricht, der auf dem Typenschild des Kompressors angeführt ist.
- Kontrollieren Sie, ob die Sicherungen im Schaltschrank funktionieren oder nicht abgeschaltet haben.
- Kontrollieren Sie, ob Verlängerungskabel verwendet wurden, die einen zu kleinen Leiterquerschnitt aufweisen und für die kleine Stromleistung des Kompressors nicht dimensioniert sind.
- Zu hohe Umgebungstemperatur, die Thermosicherung wurde aktiviert. Der Kompressor muss abgekühlt oder an einem kühleren Ort genutzt werden.

DER KOMPRESSOR LIEFERT KEINE LUFT, DRUCK IST ZU NIEDRIG

- Zu niedrige Motordrehzahl.
- Der Luftfilter ist verstopft; unzulängliche Luftansaugung in den Zylinder.
- Undichtheit des Überdruckventils; offensichtliche Luftleckage.
- Undichtheit der Luftleitungen und Verbindungen; offensichtliche Luftleckage.
- Kontrollieren Sie die Funktionsfähigkeit und richtige Einstellung vom Betriebsdruckregelventil.
- Kontrollieren Sie die Dichtheit von Anschlüssen der Luftschläuche.

- Kontrollieren Sie, ob die Schraube zum Ablassen vom Kondensat aus dem Druckbehälter angezogen ist.

DRUCK IST ZU HOCH – LUFT ENTWEICHT ÜBER DAS ÜBERDRUCKVENTIL

- Kontrollieren Sie die richtige Funktion der automatischen elektronischen Steuereinheit.
Der Motor startet, wenn der Druck im System an ca. 6 bar ungeachtet des am Druckregler eingestellten Druckwertes sinkt. Sobald im System ein Druck von 8 bar erreicht ist, wird der Motor automatisch abgeschaltet, auch wenn der Betriebsschalter auf EIN („ON“; „I“) steht, ebenfalls ungeachtet des am Druckregler eingestellten Druckwertes. Sobald der Druck auf den Wert von ca. 6 bar sinkt, wird automatisch der Druck im System auf den Wert von 8 bar wieder aufgebaut, bei dem der Motor erneut automatisch abschaltet.
- Falls diese automatische Steuerung vom Motorlauf beim Betriebsschalter in Position EIN („ON“; „I“) nicht richtig funktioniert, muss die automatische Steuereinheit in einer autorisierten Servicewerkstatt der Marke Extol® ausgetauscht werden, da sonst ein Überdruck im System entstehen kann, der sogar eine Explosion zu Folge haben kann.
- Kontrollieren Sie, ob der Druckschlauch richtig an die Schnellkupplung mit Druckluftausgang angeschlossen ist.
- Zwecks einer Garantiereparatur wenden Sie sich an den Händler, bei dem Sie das Produkt gekauft haben, der eine Reparatur in einer autorisierten Servicewerkstatt der Marke Extol® sicherstellt. Im Falle einer Nachgarantiereparatur wenden Sie sich direkt an eine autorisierte Servicewerkstatt der Marke Extol® (die Servicestellen finden Sie unter der in der Einleitung dieser Gebrauchsanweisung angeführten Internetadresse).

VII. Begleitdokumentation zum Druckbehälter des Kompressors gem. Kapitel 12 der Norm EN 286-1 und Absatz 2 der Anlage 3 RO 119/2016

Höchstzulässiger Druck PS: 8,5 bar

Prüfüberdruck P_h: 12,75 bar

Höchstzulässige Temperatur Tmax.: +150°C

Kleinste zulässige Temperatur Tmin.: -10°C

Gefäßvolumen V: 24 L (Kompressormodell 8895310)
50 L (Kompressormodelle 8895315, 8895320)

Stärke des Korrosionszuschlages c:
0,5 mm (gem. Kap. 12 EN 286-1)

Wanddicke des Druckbehälters (Kondenswasser) e_a: 2,25 mm

Material des Druckbehälters: Stahl

Angewandte Produktnorm für den Druckbehälter:
EN 286-1:1998+A1:02+A2:05 und Anforderungen der Richtlinie (EU) 2014/29 EU für einfache Druckbehälter

S/N: Seriennummer des Druckbehälters, Identifikation der Produktionsserie des Druckbehälters (siehe Aufkleber auf dem Druckbehälter)

CE: ABCD- Nummer der notifizierten Stelle, die die Produktion überwacht und die Konformität der Druckbehälter bewertet.

Year: Beispiel 2021/09; Produktionsjahr und -monat des Druckbehälters

Typbezeichnung des Druckbehälters:
CW 24/8 (Kompressormodell 8895310)
CW 50/8 (Kompressormodelle 8895315, 8895320)

Anschrift des Herstellers vom Druckbehälter:
Taizhou Hanma Air Compressor Manufacturing No.: 669, Haimao Road Sanjia Street, Taizhouwan China

Bestimmungsgemäße Verwendung des Druckbehälters:

Der Druckbehälter ist ein untrennbarer Bestandteil vom Kompressor - maschineller Anlage - zwecks Herstellung von Druckluft aus atmosphärischer Luft bis zum max. Druck von 8 bar. Dem Anwender ist es nicht gestattet,

den Druckbehälter vom Kompressor auf irgendeine Art und Weise zu demontieren und die Motoreinheit abzunehmen; es handelt sich um eine aus der Fertigung gelieferte Komplettanlage. Am Druckbehälter dürfen keine Schweißarbeiten durchgeführt werden. Die Instandhaltung und Betriebsbedingungen sind im voranstehenden Text der Bedienungsanleitung des Kompressors und nachstehend im Rahmen der Kontrolle durch die Revisionstechniker für Druckanlagen angeführt.

Der Druckbehälter, der Bestandteil vom Kompressor ist, ist für keine anderen Nutzungszwecke, andere Gase oder Flüssigkeiten bestimmt.

VIII. Revision des Kompressor-Druckbehälters und technischer Pass zum Druckbehälter gemäß ČSN 690010-7-2

TECHNISCHER PASS ZUM DRUCKBEHÄLTER GEMÄSS ČSN 690010-7-2

- Die Pflicht, zum Kompressor-Druckbehälter technischen Pass gemäß ČSN 690010-7-2 zu liefern, bezieht sich nicht auf Druckbehälter, resp. Kompressoren, die ein spezifiziertes Produkt gemäß dem Gesetz Nr. 90/2016 Slg. und der Richtlinie (EU) 2014/29 zur Harmonisierung der Anforderungen über die Bereitstellung einfacher Druckbehälter auf den EU-Markt und über ihre Inbetriebnahme, d.h. für Druckbehälter mit CE-Kennzeichnung. Die Pflicht, zum Kompressor-Druckbehälter technischen Pass gemäß ČSN 690010-7-2 zu liefern, bezieht sich nur auf Druckbehälter, die auf der Grundlage eines Vertragsverhältnisses zwischen dem Auftraggeber und dem Auftragnehmer hergestellt werden, d.h. für Druckbehälter, die nicht auf dem EU-Markt zum freien Verkauf angeboten werden, solche Behälter sind daher keine Produkte, die gemäß dem Gesetz Nr. 90/2016 Slg. und der Richtlinie (EU) 2014/29 bewertet werden und keine CE-Kennzeichnung tragen dürfen.

ERSTE DRUCKPRÜFUNG IM RAHMEN DER ERSTREVISION

- Die Pflicht zur ersten Druckprüfung des Druckbehälters im Rahmen der Erstrevision bezieht sich nicht auf Druckbehälter, resp. Kompressoren, die ein spezifiziertes Produkt gemäß dem Gesetz Nr. 90/2016 Slg. und der Richtlinie (EU) 2014/29 zur Harmonisierung der Anforderungen über die Bereitstellung einfacher Druckbehälter auf den EU-Markt und über ihre Inbetriebnahme, da die erste Druckbehälterprüfung bereits vor der Auslieferung des Druckbehälters aus der Produktion unter Aufsicht einer notifizierten Person über die Produktion gemäß dem relevanten Konformitätsbewertungsmodul gemäß Richtlinie (EU) 2014/29 durchgeführt werden muss. Erfüllt der Druckbehälter die Anforderungen der Druckprüfung nicht, muss er aussortiert werden. Die Durchführung und Erfüllung der Bedingungen der ersten Druckprüfung ist eine notwendige Voraussetzung für die CE-Kennzeichnung und die Gültigkeit des CE-Zertifikats des Druckbehälters.
- Falls der Kompressor von juristischen oder physischen Personen betrieben wird, die gewerbliche Tätigkeit ausüben und den Kompressor im Rahmen dieser Tätigkeit nutzen (betrifft auch eine entgeltliche Ausleihe vom Kompressor, d.h. bezahlte Vermietung), ist der Betreiber verpflichtet, regelmäßige Revisionen des Druckbehälters und vom elektrischen Teil in Übereinstimmung mit den nationalen Vorschriften des jeweiligen Landes sicherzustellen. Der Revisionstechniker stellt auf der Grundlage einer Revision einen Revisionsbericht aus.
- **Der Betreiber des Druckbehälters hat für fachgerechte Bedienung zu sorgen, Mängel unverzüglich zu beseitigen und Maßnahmen zu ergreifen, um Gefahren für Leben, Gesundheit und Sicherheit von Person, Sachen oder der Umwelt zu vermeiden.**
- Die regelmäßigen Fristen und der Umfang von Revisionen unter Berücksichtigung der Betriebsverhältnisse werden vom Revisionstechniker festgelegt, wobei die Fristen nicht länger sein dürfen als gesetzlich vorgeschrieben.

IX. Transport des Kompressors

HINWEIS

- Der Kompressor darf nur im drucklosen und abgekühlten Zustand transportiert werden. Für den Transport vom Kompressor ist stets sicherzustellen, dass es während des Transports nicht zur Bewegung oder Umkippen vom Kompressor im Laderaum kommt, und dass auch der Kompressor nicht gegen die im Laderaum befindlichen Gegenstände oder Wände stößt.

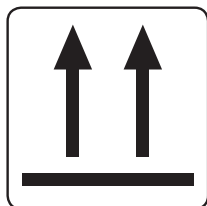

DER KOMPRESSOR MUSS IMMER STEHEND UND NICHT AUF DER SEITE LIEGEND TRANSPORTIERT WERDEN, SONST TRITT ÖL IN DEN AUSSENBEREICH AUS UND MÖGLICHERWEISE IN DEN LUFTZYLINDER AUSLAUFEN. FÜR DEN TRANSPORT DES KOMPRESSORS DURCH EIN TRANSPORTUNTERNEHMEN STELLEN SIE DEN KOMPRESSOR AUF EINE PALETTE UND VERMEIDEN SIE EIN UMKIPPEN UND BEWEGUNGEN DES KOMPRESSORS AUF DER PALETTE DURCH GEEIGNETE BEFESTIGUNGSMITTEL.

X. Abfallentsorgung

- Werfen Sie die Verpackungen in den entsprechenden Container für sortierten Abfall.

KOMPRESSOR MIT ABGELAUFENER LEBENSDAUER

- Nach der Richtlinie (EU) 2012/19 dürfen unbrauchbare Elektrogeräte aufgrund ihrer umweltgefährdenden Inhaltsstoffe nicht über den Hausmüll entsorgt werden, sondern müssen zur umweltgerechten Entsorgung einer Rücknahmestelle für Elektrogeräte übergeben werden. Informationen über die Sammelstellen und -bedingungen erhalten Sie bei dem Gemeindeamt oder beim Händler.



- Entsorgen Sie Abfallflüssigkeiten (Öl, Kondensat) umweltgerecht in einem dichten Behälter bei einer Sammelstelle für gefährliche Abfälle.

XI. Bedeutung der Kennzeichen und Piktogramme auf dem Kompressor

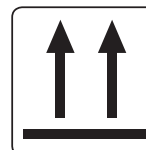
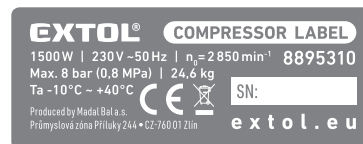

CE CE ABCD	CE: Entspricht den einschlägigen EU-Harmonisierungsrechtsvorschriften. ABCD: Nummer der notifizierten Person, die die EU-Konformitätsbewertung des Druckbehälters durchgeführt hat und die Aufsicht über der Produktion des Druckbehälters führt.
 	Lesen Sie vor der Anwendung des Gerätes sorgfältig die Gebrauchsanleitung.
	Der Bediener und Personen im Arbeitsbereich müssen einen zertifizierten Augenschutz mit ausreichendem Schutzniveau tragen. Eine langfristige Aussetzung kann eine dauerhafte Gehörbeschädigung verursachen.
	Vermeiden Sie den Kontakt mit heißen Oberflächen. Metallteile können während des Kompressorbetriebs sehr heiß sein.









	Achtung! Die Anlage hat elektrische Ausrüstung, Stromschlaggefahr bei Nichteinhaltung der Bedingungen für einen sicheren und ordnungsgemäßen Gebrauch.
	Der Bediener und andere Personen im Arbeitsbereich des Kompressores müssen einen zertifizierten Augenschutz mit ausreichendem Schutzniveau tragen.
	Achtung! Das Gerät startet automatisch ohne jegliche Warnung, wenn der Druckwert auf den Wert des Einschaltdrucks bei Druckluftentnahme sinkt.
	Schützen Sie das Gerät vor Regen und Wasser. Stromschlaggefahr.
	Den Drucklufthahn vor Anschluss des Luftschlauchs nicht öffnen.
	Den fahrbaren Kompressor ohne montierte Schutzhaube nicht betreiben.
	Das Gerät erfordert eine Schmierung. Befüllen Sie das Kurbelwellengehäuse mit Öl nach der technischen Spezifikation in der Bedienungsanleitung.
	Legen Sie den Kompressor nicht auf die Seite; stehend transportieren, es besteht die Gefahr, dass das Öl entweicht und in den Zylinder gelangt.
	Elektroabfall. Werfen Sie den unbrauchbaren Kompressor nicht in den Hausmüll, sondern übergeben Sie es an eine Sammelstelle für Elektrogeräte, siehe oben im Text.
Seriennummer	Auf dem Typenschild am Kompressor ist die Seriennummer angegeben, die das Herstellungsjahr und -monat der Anlage und die Kennzeichnung der Produktionsserie enthält.

Tabelle 2

EG-Konformitätserklärung

Gegenstände der Erklärung - Modelle, Produktidentifizierung:

Ölkompressoren mit Druckluftbehälter

Extol® Premium 8895310; 24 L, 1 500 W

Extol® Premium 8895315; 50 L, 1 800 W

Extol® Premium 8895320; 50 L (2 Walzen), 2 200 W

Hersteller: Madal Bal a.s. • Bartošova 40/3, CZ-760 01 Zlín • IČO: 49433717

erklärt,

dass die nachstehend beschriebenen Gegenstände der Erklärung in Übereinstimmung mit allen einschlägigen harmonisierenden Rechtsvorschriften der Europäischen Union stehen:

2006/42 EG; (EU) 2011/65; (EU) 2014/30; (EU) 2014/29; 2000/14 EG.

Diese Erklärung wird auf ausschließliche Verantwortung des Herstellers herausgegeben.

Harmonisierte Normen (inklusive ihrer Änderungsanlagen, falls diese existieren), die zur Beurteilung der Konformität verwendet wurden und auf deren Grundlage die Konformität erklärt wird:

EN 1012-1:2010; EN ISO 12100:2010; EN IEC 61000-6-1:2019; EN IEC 61000-6-3:2021;

EN IEC 63000:2018; EN ISO 3744:2010; EN 286-1:1998 (nicht harmonisierte Richtlinie zu (EU) 2014/29) für Druckbehälter Anforderungen der Richtlinie (EU) 2014/29 verwendet.

Die Fertigstellung der technischen Dokumentation 2006/42 EG und 2000/14 EG führte Martin Šenkýř mit Sitz an der Adresse Madal Bal, a.s., Průmyslová zóna Příluky 244, 760 01 Zlín, Tschechische Republik, durch.

Die technische Dokumentation (2006/42 EG, 2000/14 EG) steht an der o. a. Adresse der Gesellschaft Madal Bal, a.s. zur Verfügung.

Vorgehensweise der Konformitätsbeurteilung (2006/42 EG, 2000/14 EG):

Überprüfung der einzelnen Geräte durch die benannte Stelle Nr.: 0123 TÜV SÜD Product Service GmbH, Riedlerstrasse 65, Zertifizierstellen, 80339 München, Deutschland.

Der den jeweiligen Typ repräsentierende gemessene Schallleistungspegel: 94 dB (A), Unsicherheit $K = \pm 3$ dB(A)
Garantierter Schallleistungspegel der Anlage (2000/14 EG): 97 dB(A)

Modelle verwendeter Druckbehälter: CW 24/8 (Kompressor 8895310); CW 50/8 (Kompressor 8895315, 8895320).

Hersteller: Taizhou Hanma Air Compressor Manufacturing No.: 669, Haimao Road Sanjia Street, Taizhouwan China.

Benannte Stelle Nr.: 1128, European Inspection and Certification company SA-Eurocert SA, Griechenland, führte die Konformitätsbewertung gemäß Modul B und beaufsichtigt die Produktion gemäß Modul C1 der Richtlinie (EU) 2014/29 und stellte das Zertifikat aus Nr.: SPVMB.0003 mit Ausstellungsdatum 18.06.2021.

Ort und Datum der Herausgabe der EU-Konformitätserklärung: Zlín 02.11.2020

Im Namen der Gesellschaft Madal Bal, a.s.:

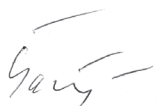

Martin Šenkýř
Vorstandsmitglied der Hersteller-AG